

# Additif spécifique à AMARINE

## A) FIXATIONS DES CINTRES DE RAILS ( écrous à l'extérieur)

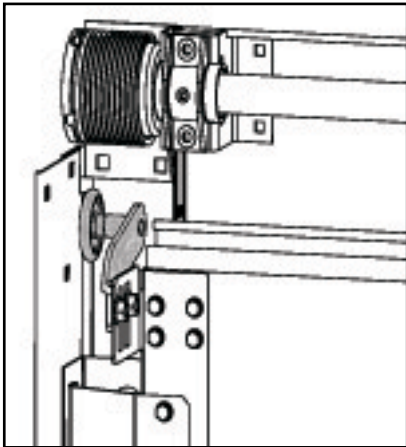

1- Démontant le galet

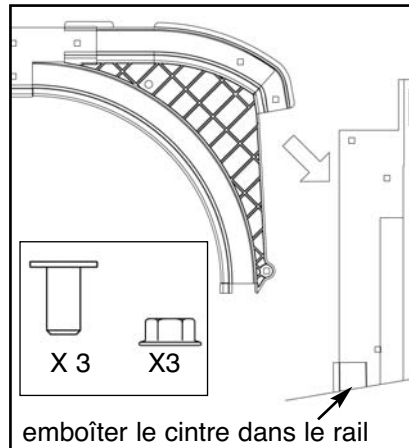

2- Mise en place du cintre

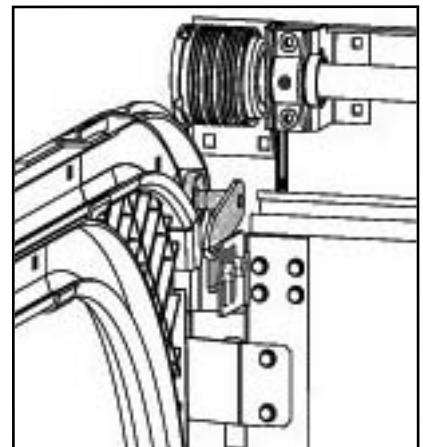

3- Remontant le galet

## B) MONTAGE MOTEUR TIRANT / POUSSANT

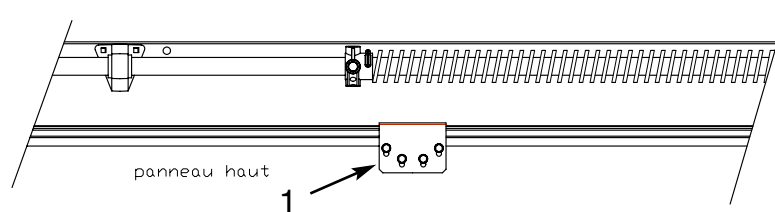

Pièce de verrouillage traverse à retirer(1) pour montage d'un moteur tirant/poussant et à remplacer par la fixation correspondante. (2)

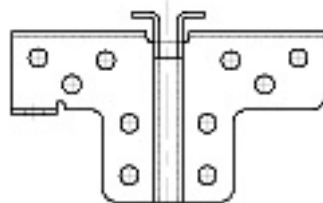

Console fournie avec motorisation  
NOVOFERM

2

## C) CONSIGNES D'ENTRETIEN

- Retirer les films de protection après la fin du chantier
- Lubrifier les axes de galets ,les ressorts d'équilibrage et par-chute dès la mise en service (hors poussière avec silicone en bombe)
- Utiliser un lubrifiant a sec à base de téflon pour lubrifier l'articulation entre panneaux
- Ne pas graisser les rails de guidage
- Ne pas utiliser de produits décapant ou détergents
- Ne pas utiliser la machine de lavage par haute pression
- N'utiliser que des produits de nettoyage non agressifs (Eau savonneuse ,produits à vitre rénovateur plastique .....

### Utilisation manuelle :

- Manœuvrer la porte avec la poignée ou le cordon de tirage pour la fermeture)
- Lors de l'ouverture , lever la porte et attendre qu'elle soit immobilisée en position ouverte pour un passage libre maximum (blocage avec retenue arrière)

### Utilisation motorisée:

- Lors de l'installation d'un automatisme, procéder aux modifications nécessaires et respecter les consignes de sécurité
- Toujours manœuvrer la porte à vue (retirer les retenues arrière en motorisation)
- Ne pas stationner sous la porte