

Notice de pose

Document à conserver

PREPARATION

1 - Vérifier la conformité de la baie

Opérations préalables à l'installation de la porte :

- Dressage des faces d'appui : pour assurer un fonctionnement optimal de votre porte Maéva et en faciliter la mise en œuvre, les faces d'appui sur la maçonnerie, doivent être dressées sur 150 mm autour de la baie.
- Réservations au sol : pour éviter toute infiltration d'eau dans le garage, un décaissement de 30 mm maxi. pourra être réalisé au sol selon plan suivant :

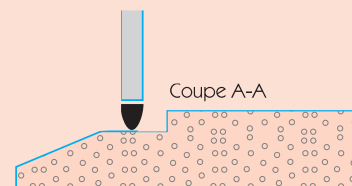
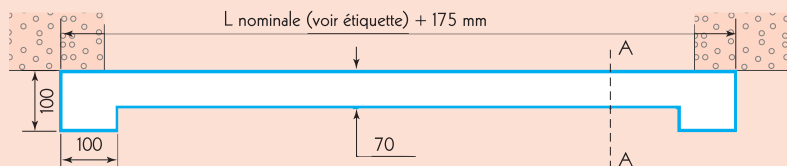

2 - Vérifier que votre colisage est complet

ATTENTION
Le ressort est pré-réglé en usine, en cas de nécessité voir procédure de réglage en page 4

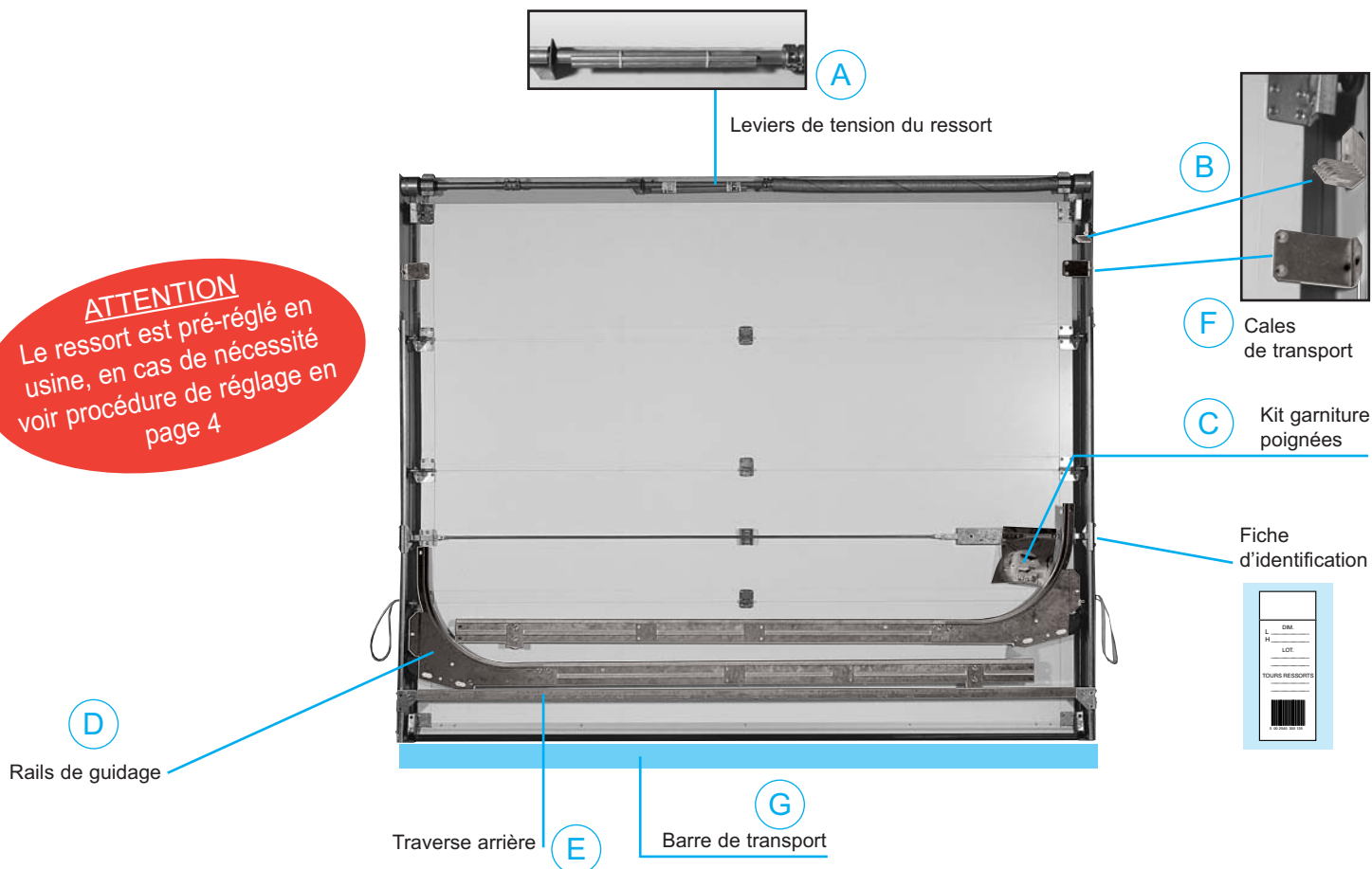

4 - Monter les 6 pattes de fixation (B) sur les montants verticaux de l'huisserie

5 - Poser la porte sur la baie, vérifier les niveaux et l'aplomb  et fixer l'huisserie

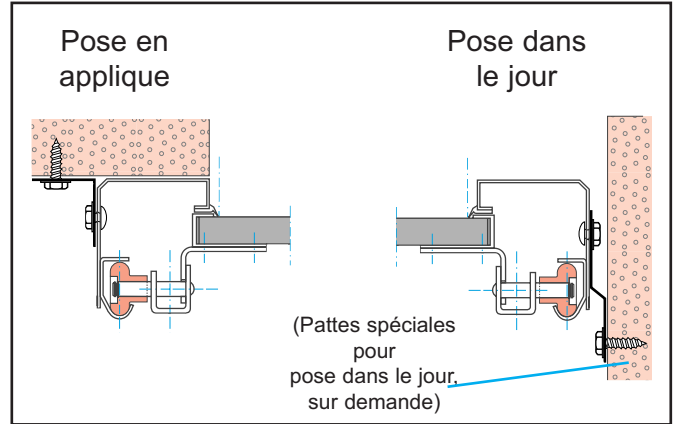
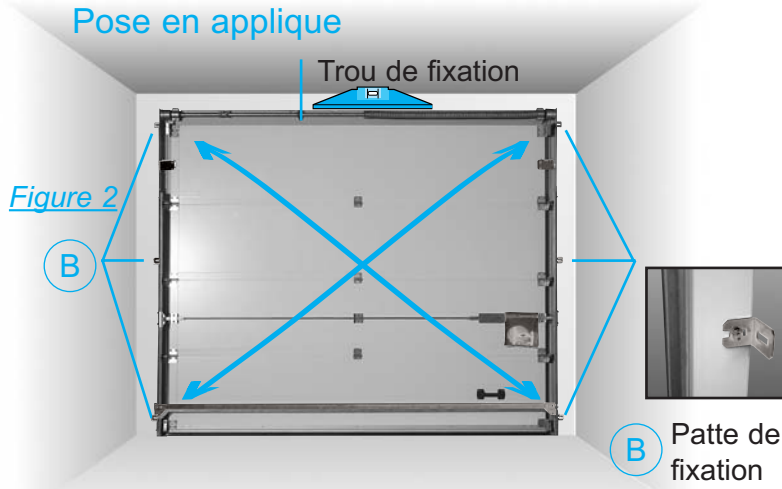

6 - Vérifier les diagonales, puis bloquer les fixations

Attention à la géométrie de la maçonnerie !

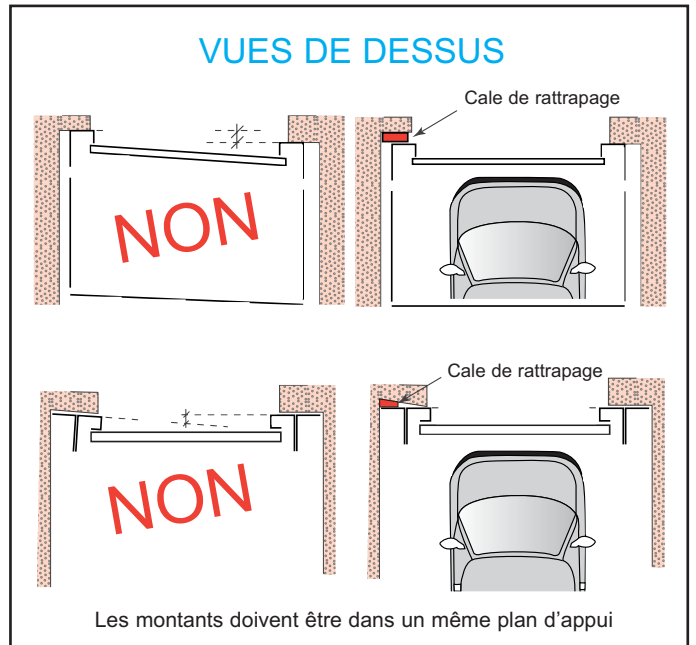
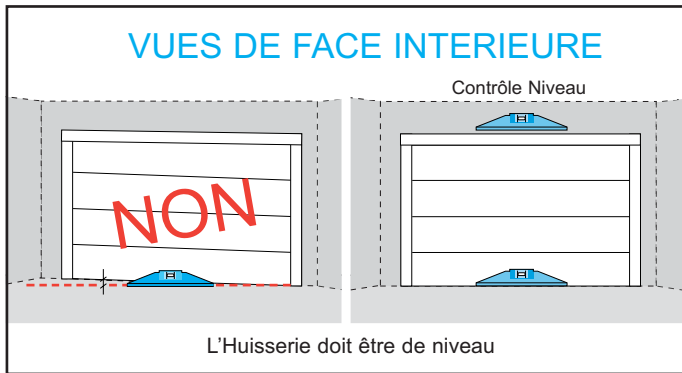

MONTAGE DES RAILS DE GUIDAGE

7 - Fixer les rails sur les montants

Enlever le galet haut

Fixer le rail horizontal

Remettre le galet haut

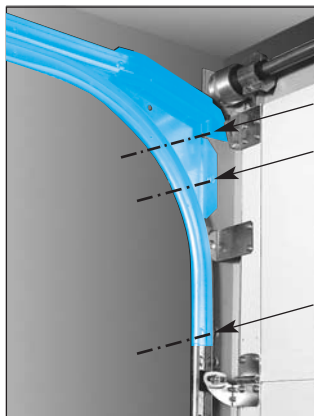

8 - Régler les galets du haut

suivant mode :

Motorisé

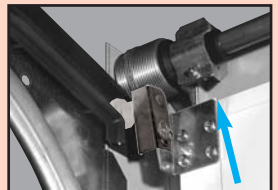

ou

Manuel

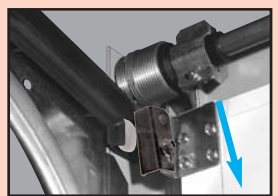

9 - Fixer la traverse arrière (E) à l'extrémité des rails (D)

10 - Vérifier les diagonales et les niveaux, puis bloquer les fixations*

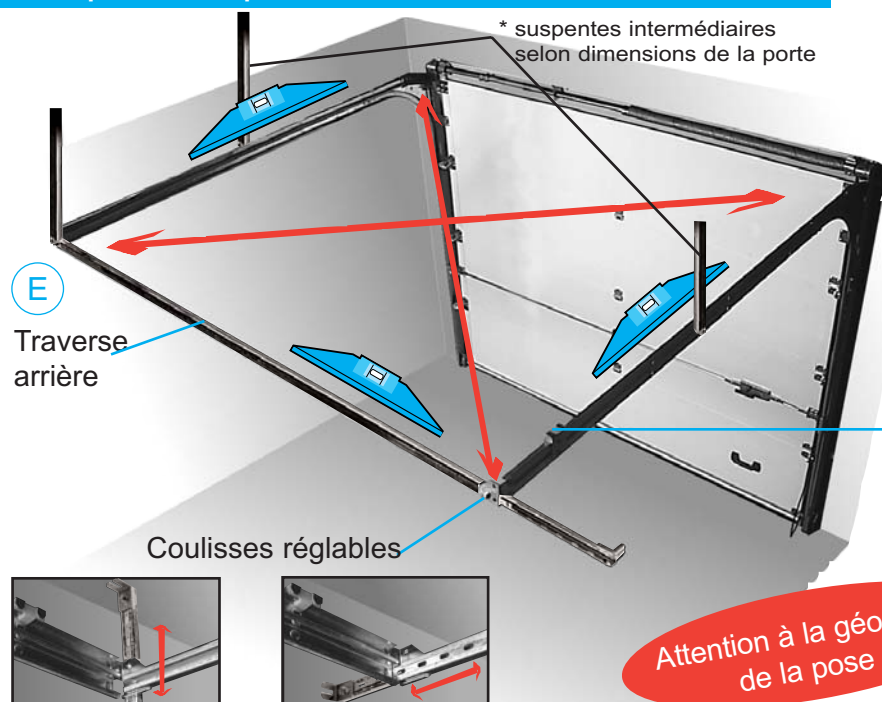

Retenues d'ouverture



11 - Régler les retenues arrière

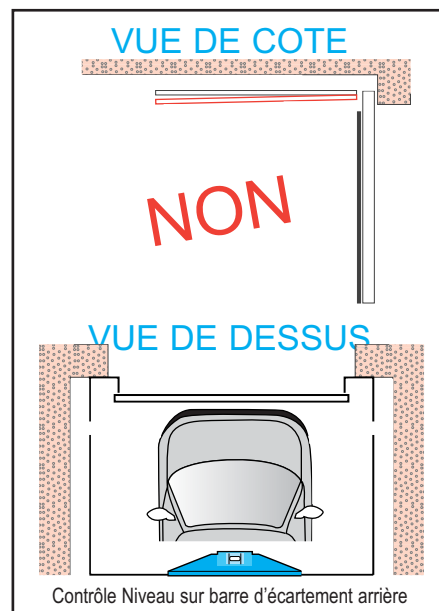
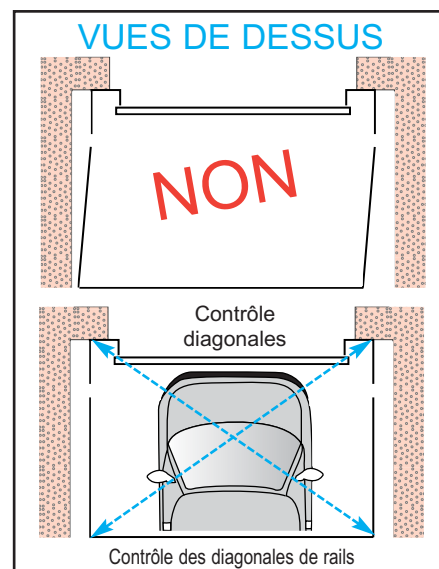

12 - Montage des poignées

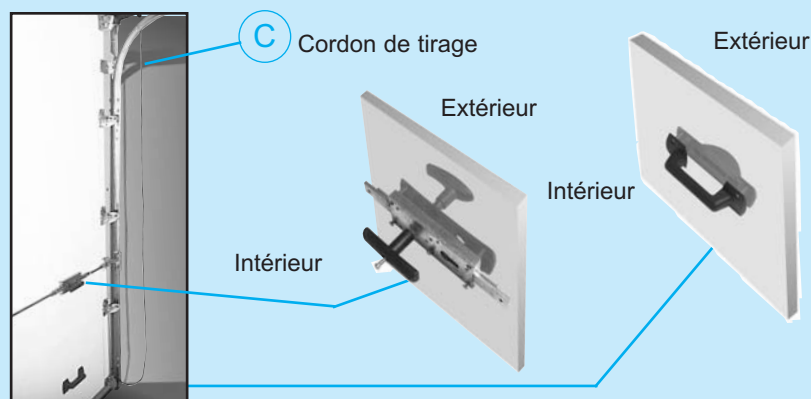

13 - Enlever les cales de transport (F)

14 - Effectuer une première ouverture complète et vérifier la tension des câbles En cas de déséquilibre dans la tension des câbles, revérifier niveaux et diagonales

MOTORISATION

Consigne d'installation d'une motorisation **Novomatic**.

- Rendre le verrouillage inopérant en réglant les pènes aux 2^{ème} trou, de sorte qu'ils ne puissent plus s'engager dans les gâches.
- Régler les 2 galets supérieurs en position "motorisé" (8)
- Retourner les deux butées de retenue d'ouverture (11)
- Utiliser la console spéciale d'adaptation (ci-dessous)
- Poser le rail du moteur à environ 20 mm au dessus de la traverse d'hubriserie (ci-dessous)

ATTENTION : Le fabricant décline toute responsabilité en cas d'utilisation : d'un moteur non compatible avec cette console ou, d'une console d'un autre modèle.

Console d'adaptation pour moteur Novomatic exclusivement

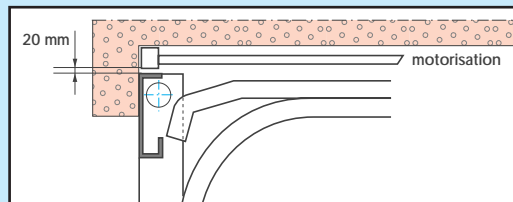

ATTENTION
 Le fabricant décline toute responsabilité dans les dégâts éventuels causés par le non respect des instructions d'installation portées dans ce document.

CONSIGNES D'ENTRETIEN

- Retirer les films plastiques de protection après la fin de la pose
- Lubrifier les axes de galets et les charnières à la mise en service (hors poussière)
- Ne pas graisser les rails de guidage
- Ne pas utiliser de produits décapants ou détergents
- Ne pas utiliser de machine de lavage par haute pression
- N'utiliser que des produits de nettoyage non agressifs

MAINTENANCE - DEPANNAGE

- La porte se manœuvre difficilement
 - Vérifier les niveaux et l'aplomb
 - Vérifier les diagonales et le parallélisme des rails verticaux (5)
 - Vérifier les diagonales et le parallélisme des rails horizontaux (10)
 - Régler les galets selon procédure ci-dessous (ils doivent tourner librement dans les rails)
- La porte ferme difficilement - Détendre le ressort (ci-dessous)
- La porte s'ouvre difficilement - Tendre le ressort (ci-dessous)
- Un câble est détendu - Après avoir desserré le manchon d'accouplement fixé sur l'axe du ressort, tendre le câble en tournant le tambour d'enroulement (*l'ouvrant n'est pas de niveau*)
- Le verrouillage est difficile - Régler les gâches (réglage de la hauteur)
- Régler les tringleries de serrure (engagement de pêne 5 mm maxi)

CONTROLE DU REGLAGE DES

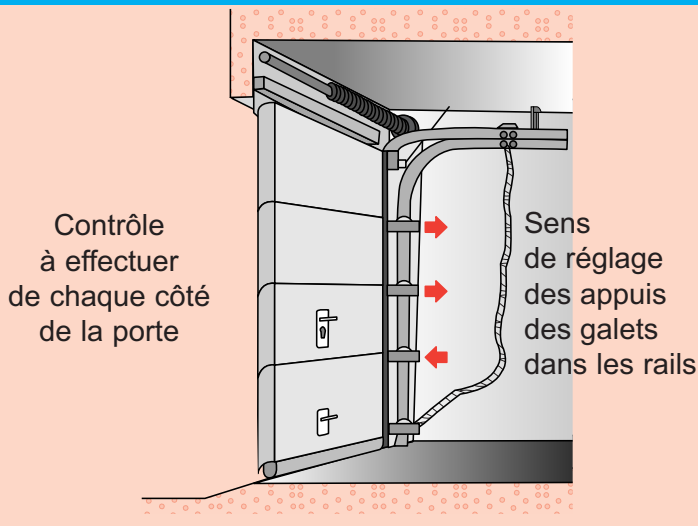

EQUILIBRAGE

La porte est pré-équilibrée, ressort réglé en usine. En cas de nécessité, modifier la tension du ressort selon procédure ci-dessous.

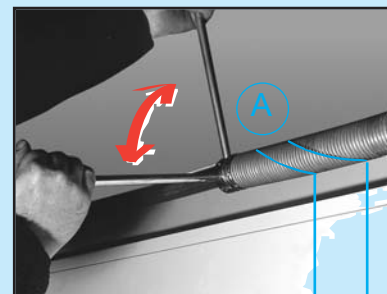

= 1 tour

Procédure de modification du réglage usine de l'équilibrage (si nécessaire)

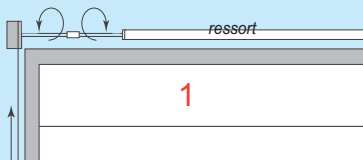

- Opération avant réglage :
- ressort détendu
 - mandrin mobile desserré
 - manchon d'accouplement desserré
 - porte fermée et verrouillée manuellement

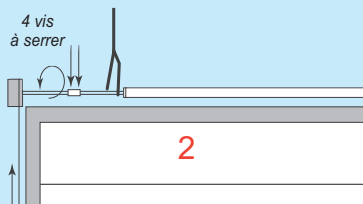

- 1 - Tendre les câbles de levage Gauche et Droite en agissant sur les axes d'équilibrages.
- 2 - Serrer les 4 vis du manchon d'accouplement en maintenant la tension des câbles. (déplacer le manchon d'un quart de tour avant le serrage). Bloquer l'axe d'équilibrage à l'aide d'une pince-étau. (contre le linteau).

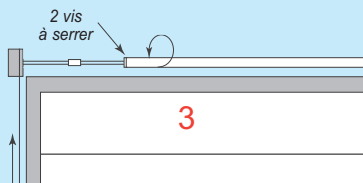

- 3 - Tendre le ressort au nombre de tours indiqué. Serrer le mandrin mobile sur l'axe puis relâcher la pince-étau.

ATTENTION
 Ne pas desserrer le mandrin sans le maintenir fermement en position, à l'aide des leviers (A).