



Descriptif technique

- Porte sectionnelle 45 mm
- Panneau à rupture de pont thermique, blanc RAL 9016 face intérieure
- Cornières noires
- Ressort de torsion ou traction
- Joint bas réglable en hauteur
- Portillon intégré possible

Résistance extérieure

- Panneau de 45 mm
- Résistance au vent classe 5

PANNEAUX SATIN :

- Résistant aux rayures, à la corrosion et à l'humidité⁽¹⁾
- Pas de variation de teinte
- Test UV (catégorie RUV3)
- Entretien facilité

Options

- Moteur Novomatic® ou Novoporte®, livrés avec 2 télécommandes
- Poignée et serrure



(1) Test brouillard salin (500h).

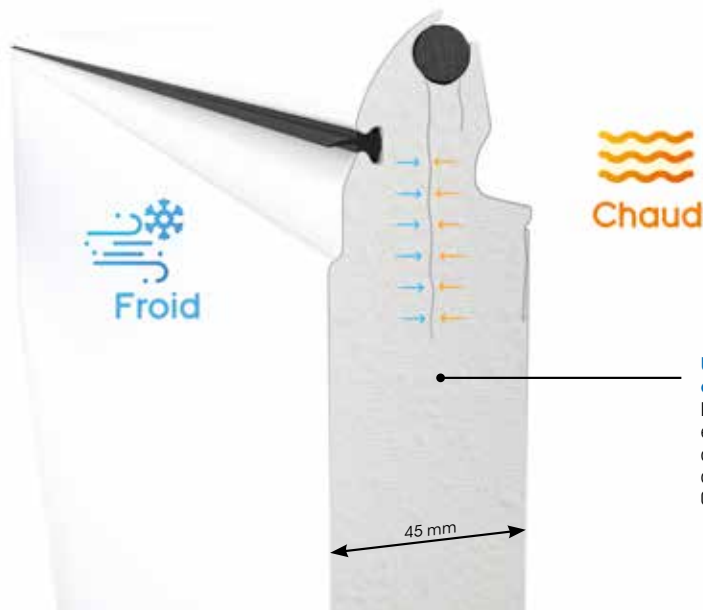

Une isolation thermique et acoustique élevée

Panneaux à rupture de pont thermique en acier galvanisé injecté de mousse de polyuréthane sans CFC de 45 mm d'épaisseur (coefficient thermique de 0,44W/m²K).

Atouts

Huisserie laquée en blanc RAL 9016 : cornière de masquage pour les autres teintes

Calfeutrement de qualité

Double câble : sécurité, pré-réglé

Huisserie 3 côtés avec en partie haute une traverse faux linteau de 100 mm



Des choix de personnalisation
Nombreux designs et hublots. Kit décor à poser Alunox. Tous coloris satinés ou sablés avec cornières harmonisées.



Intégrez un portillon pour un confort supplémentaire au quotidien
Profitez du garage comme une pièce de vie. Rentrer la tondeuse ou le vélo facilement par le portillon en option.



Une sécurité renforcée
Certificat anti-intrusion pour les portes motorisées certifiées par le TÜV.



Stop aux saletés !
Le joint tubulaire à mémoire de forme au sol empêche le passage des feuilles ou autres éléments extérieurs sous la porte. Grâce à sa forme spécifique, il épouse parfaitement le sol.

Confort thermique



Des économies d'énergie

Un joint bas réglable en hauteur standard qui permet de compenser facilement les petites irrégularités au sol.



Confort thermique renforcé

Calfeutrement complet avec joints invisibles entre les panneaux et joints à lèvres noirs autour de l'hubriserie.



Calfeutrement de qualité

Il est assuré au sol par un joint tubulaire à mémoire de forme et son cache caoutchouc de finition.

- **Joint tubulaire** à mémoire de forme
- **Hubriserie sur les 3 côtés** avec en partie haute une traverse faux linteau de 100 mm.
- **Panneaux à rupture de pont thermique** en acier galvanisé injecté de mousse de polyuréthane sans CFC de 45 mm d'épaisseur, en standard prélaqué blanc RAL 9016 face extérieure.

Sécurité



Stop aux tentatives d'effraction

épaisseur et rigidité des panneaux 45 mm associées au verrouillage à pêne rotatif 1 point, 2 positions.

Certificat anti-intrusion

(pour les portes motorisées).

Kit retardateur d'effraction 3 minutes en option avec les Novomatic® 423 et 563 uniquement.



Profil anti pince-doigts

Extérieur et intérieur entre chaque panneau.



TRACTION

Système anti-chute

La porte est équipée de câbles d'équilibrage doublés et de packs multifiessorts, en cas de rupture d'un élément (normes EN 13241-1).



TORSION

Porte bloquée dans sa position

Grâce à des parachutes intégrés en cas de rupture du ressort. Les câbles d'équilibrage sont inscrits dans l'hubriserie (normes EN 13241-1).

Nos ressorts ont une durée de vie de 50 000 cycles.



Détection de présence et d'obstacles

Kit barrage cellule de sécurité, à clipser sur les montants de la porte de garage pour protéger les enfants.



Finition imprimé Winchester

Disponible en sans nervure sur toutes les portes 45 mm.

FINITION

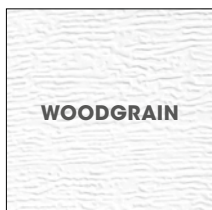

WOODGRAIN



LISSE



GIVRÉ (SATIN)
BLANC
RAL 9016



GIVRÉ (SATIN)
GRIS
RAL 7040



GIVRÉ (SATIN)
GRIS
RAL 7012



GIVRÉ (SATIN)
GRIS
RAL 7016



GIVRÉ (SATIN)
NOIR
RAL 7021

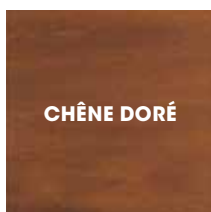

CHÈNE DORÉ

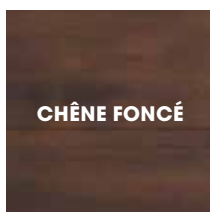

CHÈNE FONCÉ

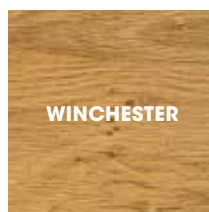

WINCHESTER

Portillon non compatible avec le design chêne foncé. Finitions disponibles suivant les designs.

TEINTE PRÉFÉRENTIELLE

SATINÉE



GRIS
ANTHRACITE
RAL 7016

SABLÉES



IVOIRE
CLAIR
S 1015

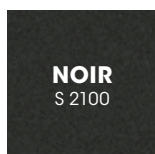

NOIR
S 2100

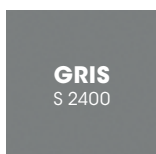

GRIS
S 2400

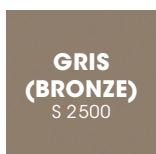

GRIS
(BRONZE)
S 2500



GRIS PERLE
S 2800

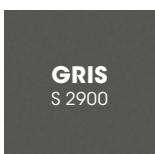

GRIS
S 2900

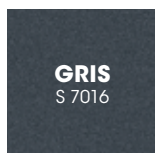

GRIS
S 7016



GRIS TERRE
D'OMBRE
S 7022



GRIS CLAIR
S 7035

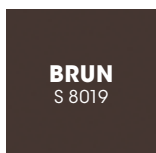

BRUN
S 8019

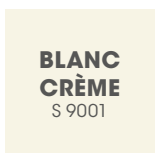

BLANC
CRÈME
S 9001



NOIR
FONCÉ
S 9005



Au choix similaire nuancier RAL et sablées

**RESSORT
TORSION**



LC: Largeur de commande
HC: Hauteur de commande

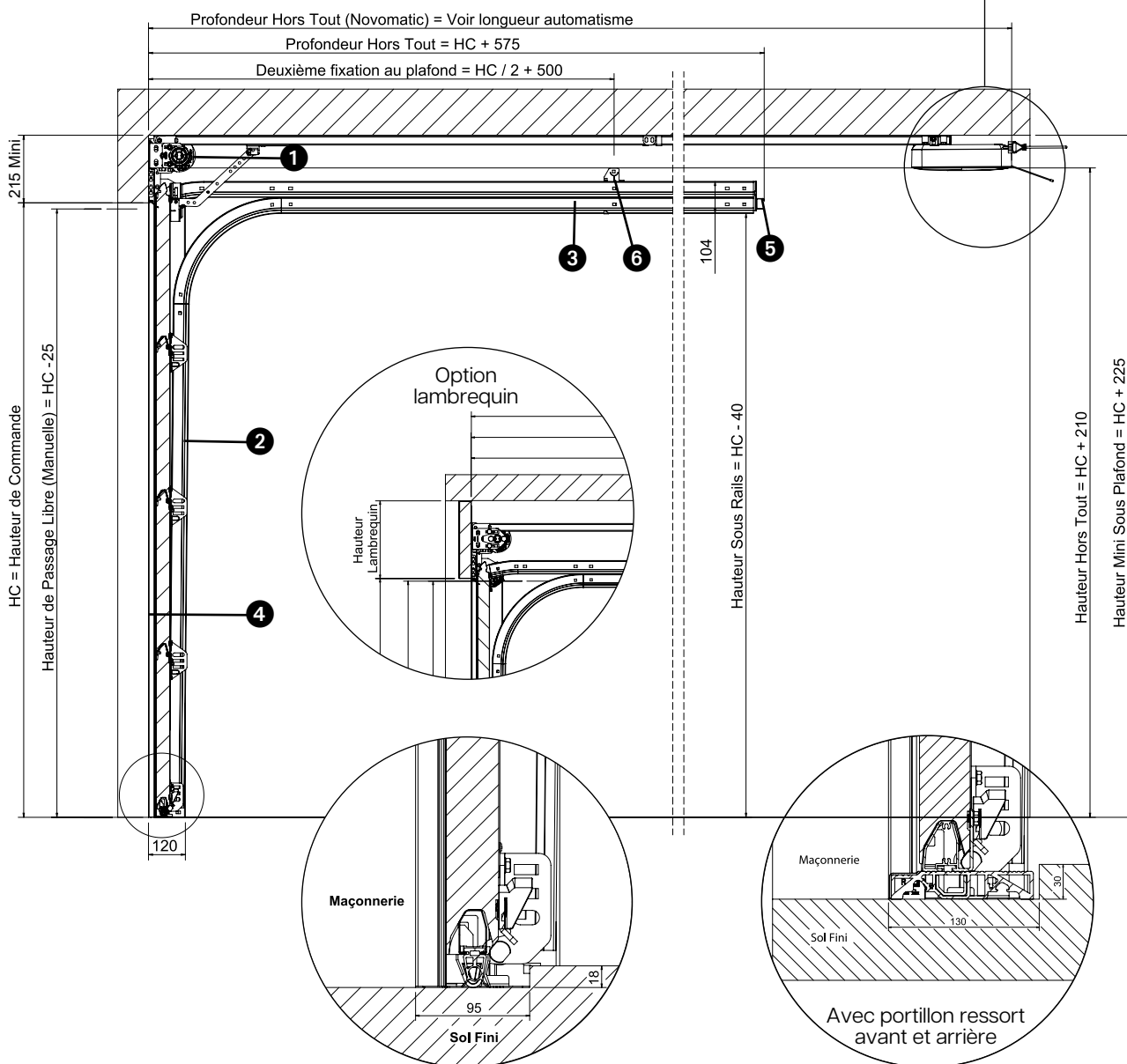
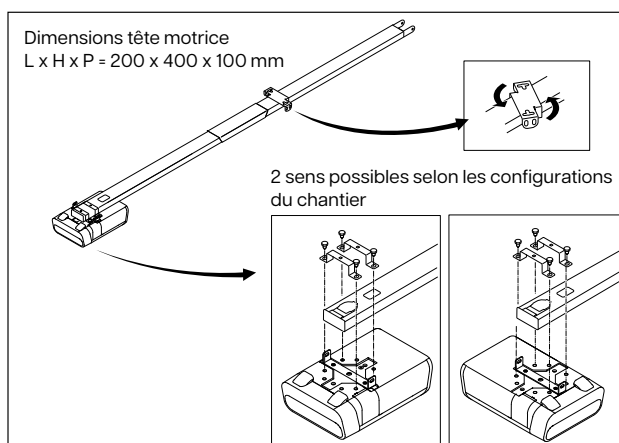

- 1 Tambour de câble
- 2 Rail vertical

- 3 Rail horizontal
- 4 Montant d'huissierie

- 5 Traverse arrière
- 6 Suspentes intermédiaires

**RESSORT
TORSION
ARRIÈRE**

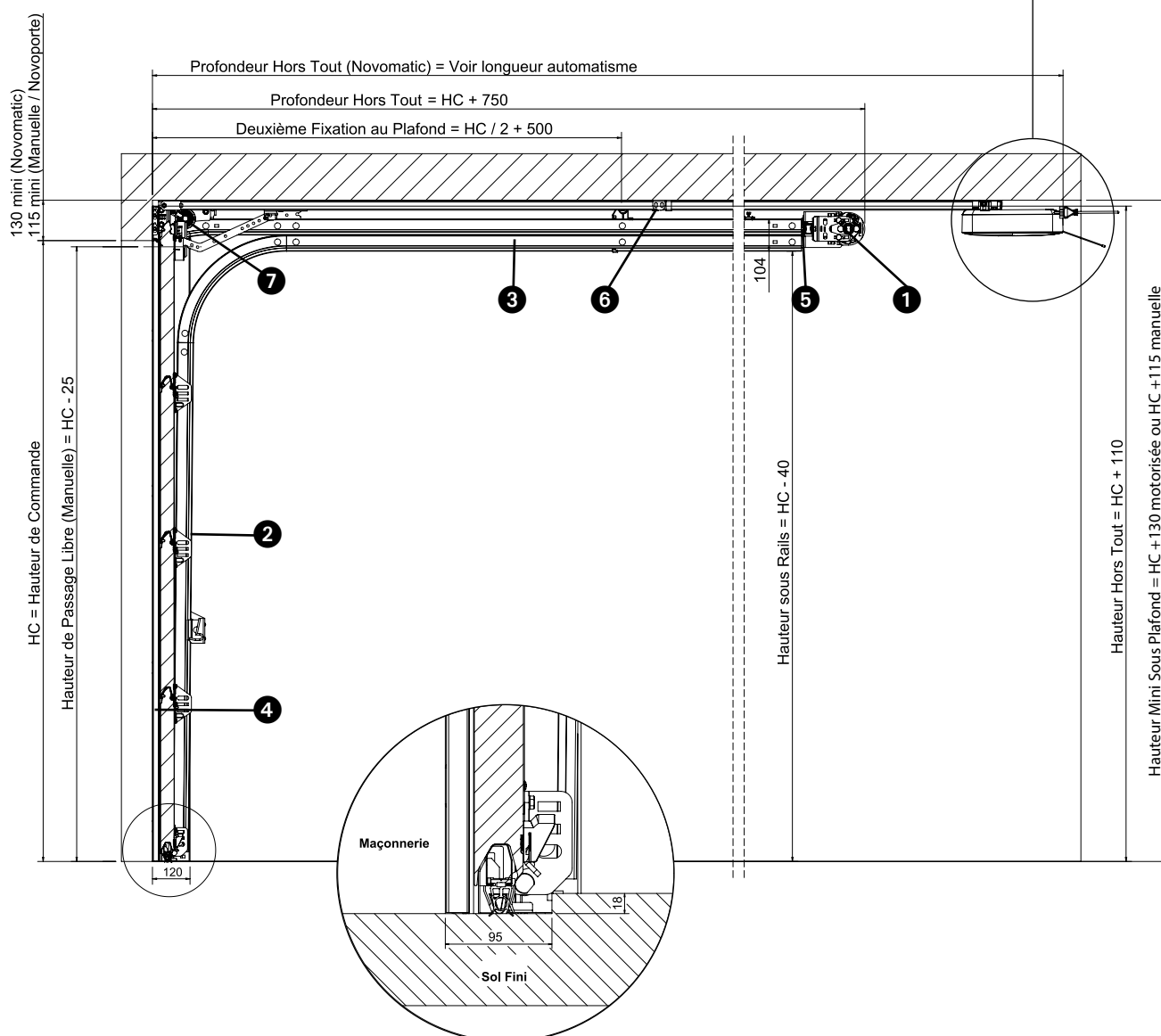
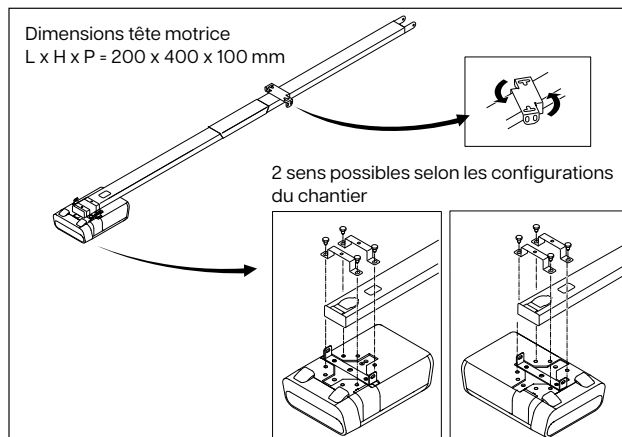

- 1 Tambour de câble
- 4 Montant d'huissérie
- 7 Poulie de renvoi
- 2 Rail vertical
- 5 Traverse arrière
- 3 Rail horizontal
- 6 Suspentes intermédiaires



LC: Largeur de commande
 HC: Hauteur de commande

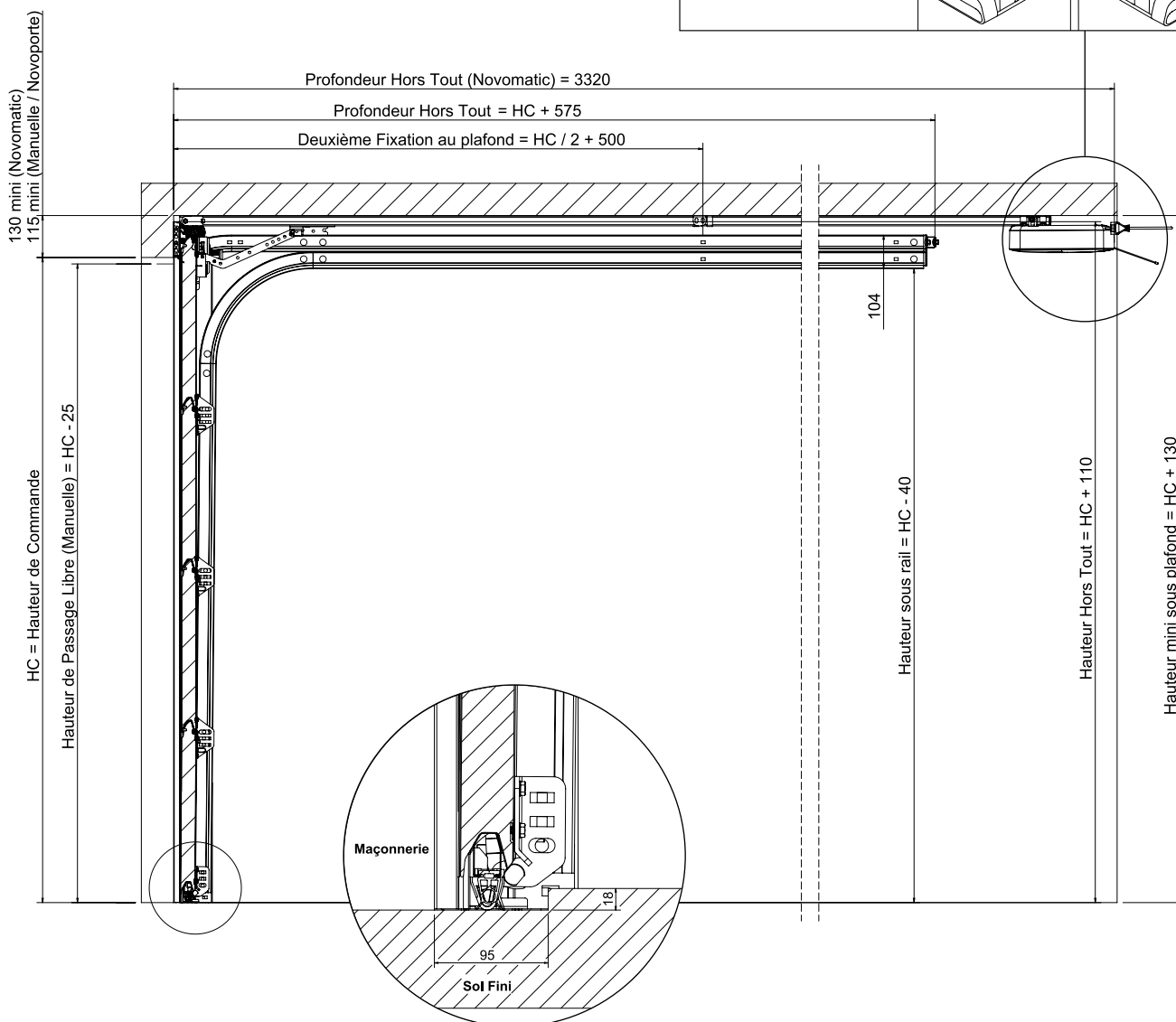
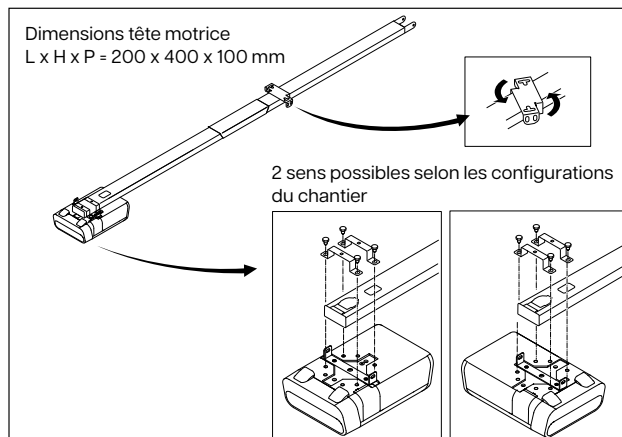

Coupe horizontale pose en applique

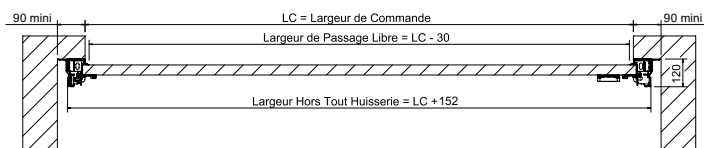

Coupe horizontale pose en tunnel

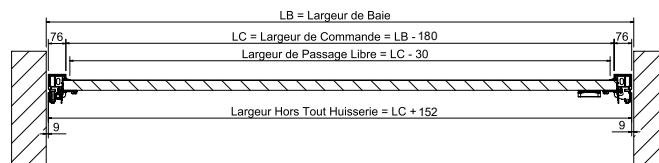

Emprise au sol ISO 45 avec portillon

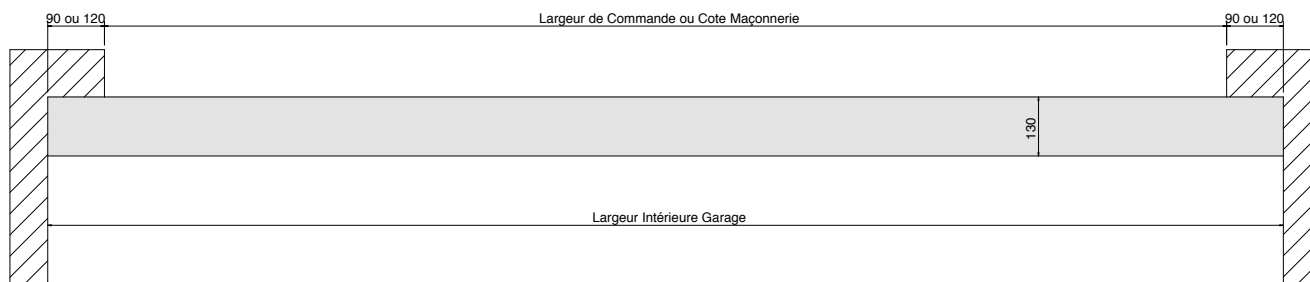

Emprise au sol ISO 45 sans portillon

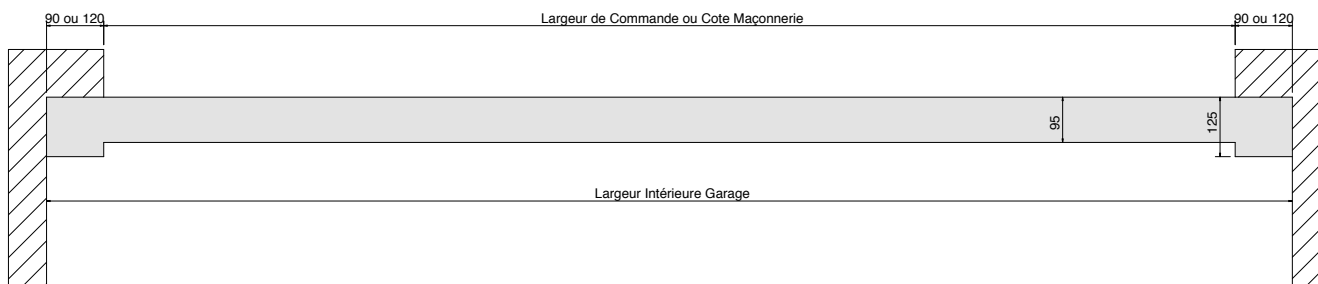

Réservations utiles

LC = largeur de commande
 HC = hauteur de commande
 LB = largeur de baie
 HB = hauteur de baie

			Données chantier				Données fabricant		
			Pose en applique		Pose en tunnel		Profondeur libre minimum	Passage libre	Dimensions hors tout
Écoîçon minimum	Retombée de linteau minimum	Largeur de commande maxi conseillée	Hauteur de commande maxi conseillée						
Iso 45 Sectionnelle	Traction	Manuelle Novoport® Novomatic®	90 mm	115 mm 115 mm 130 mm	LB - 180 mm	HB - 115 mm HB - 115 mm HB - 130 mm	HC + 575 mm HC + 620 mm Voir longueur Automatisme ⁽¹⁾	(LC - 30) x (HC - 50) (LC - 30) x (HC - 25)* (LC - 30) x (HC - 25)*	(LC + 152) x (HC + 110)
	Torsion avant	Manuelle Novoport® Novomatic®	90 mm	215 mm 215 mm 230 mm	LB - 180 mm	HB - 215 mm HB - 215 mm HB - 230 mm	HC + 575 mm HC + 620 mm Voir longueur Automatisme ⁽¹⁾	(LC - 30) x (HC - 50) (LC - 30) x (HC - 25)* (LC - 30) x (HC - 25)*	(LC + 152) x (HC + 210)
	Torsion arrière	Manuelle Novoport® Novomatic®	90 mm	115 mm 115 mm 130 mm	LB - 180 mm	HB - 115 mm HB - 115 mm HB - 130 mm	HC + 750 mm HC + 750 mm Voir longueur Automatisme ⁽¹⁾	(LC - 30) x (HC - 50) (LC - 30) x (HC - 25)* (LC - 30) x (HC - 25)*	(LC + 152) x (HC + 110)
Iso 45 portillon Standard Sectionnelle	Torsion avant	Manuelle Novoport® Novomatic®	90 mm	215 mm 215 mm 230 mm	LB - 180 mm	HB - 215 mm HB - 215 mm HB - 230 mm	HC + 575 mm HC + 620 mm Voir longueur Automatisme ⁽¹⁾	(LC - 30) x (HC - 100)	(LC + 152) x (HC + 210)
	Torsion arrière	Manuelle Novoport® Novomatic®	90 mm	115 mm 115 mm 130 mm	LB - 180 mm	HB - 115 mm HB - 115 mm HB - 130 mm	HC + 750 mm HC + 750 mm Voir longueur Automatisme ⁽¹⁾	(LC - 30) x (HC - 100)	(LC + 152) x (HC + 110)
Iso 45 portillon Premium Sectionnelle	Torsion avant	Manuelle Novoport® Novomatic®	90 mm	215 mm 215 mm 230 mm	LB - 180 mm	HB - 215 mm HB - 215 mm HB - 230 mm	HC + 575 mm HC + 620 mm Voir longueur Automatisme ⁽¹⁾	(LC - 30) x (HC - 100)	(LC + 152) x (HC + 210)
	Torsion arrière	Manuelle Novoport® Novomatic®	90 mm	140 mm 140 mm 140 mm	LB - 180 mm	HB - 140 mm HB - 140 mm HB - 140 mm	HC + 750 mm HC + 750 mm Voir longueur Automatisme ⁽¹⁾	(LC - 30) x (HC - 100)	(LC + 152) x (HC + 110)

(1) Recoupe du rail moteur possible.

* Considérons porte sans poignée, ni serrure.