



TRAFIMATIC® PLUS

conformité CE à la norme EN 13241-1 Attestations BV11-949

DESIGN & PERSONNALISATION

- Nombreux designs
- Cadre nu avec affleurement extérieur huisserie
- Huisserie peinte (en option)
- Nombreuses options de réglage : horloge, gestion grand trafic
- Porte de service harmonisée

INSTALLATION & MAINTENANCE SIMPLIFIÉES

- Montage par prises : câblage et test en usine
- Prémontage : temps de pose réduit
- Assistance de mise en œuvre et formation
- Accessibilité : maintenance facile
- Réservations réduites
- Codage et enregistrement des défauts
- Composants SAV communs (électronique, sécurités...)

CONFORT ET SÉCURITÉ

- Ouverture rapide (12 à 15 secondes)
- Double barrage cellule intégré
- Électronique & éléments de sécurité
- Prise 220V
- Moteur 24V



Manœuvre manuelle :

La mise en marche manuelle s'active par une simple impulsion électrique sur les verrous électromagnétiques. Ce contact, d'accès libre ou sécurisé, est relayé par batteries à contrôle de charge. La porte est ensuite manœuvrable.



Silence : La conception excluant toutes articulations garantit un fonctionnement particulièrement souple et silencieux. L'accostage à vitesse nulle et le verrouillage par électroverrou renforcent cette performance acoustique.

TRAFIMATIC® PLUS

HABILLAGE ACIER



Cassettes



Nervures verticales



Nervures horizontales

HABILLAGE BOIS



Nervures verticales



Nervures horizontales

Disponibles en : okoumé, pin du nord, red cedar.

DESIGN LISSE JOINT CREUX

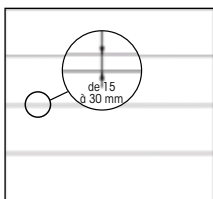

Horizontales joint creux

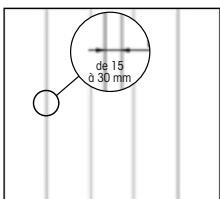

Verticales joint creux

VENTILATION



Tôle perforée

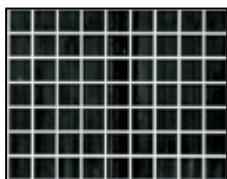

Treillis maille soudée

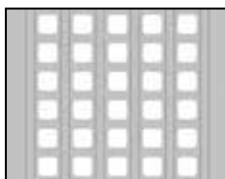

Perforation 45 x 45



Barreaudage en V
(uniquement sur Trafimatic®
cadre acier)

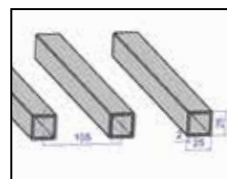

Barreaudage alu
(uniquement sur Trafimatic®
cadre alu)

COULEUR



Nuancier RAL & sablées

TRAFIMATIC® PLUS

Retombée de linteau mini	Écoîçon côté moteur	Écoîçon côté opposé	Profondeur libre
85	190	190	HC + 100

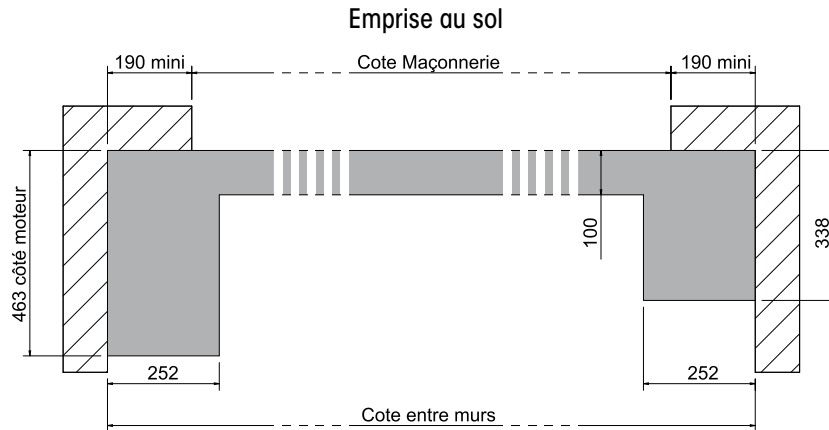

Coupe verticale pose en applique

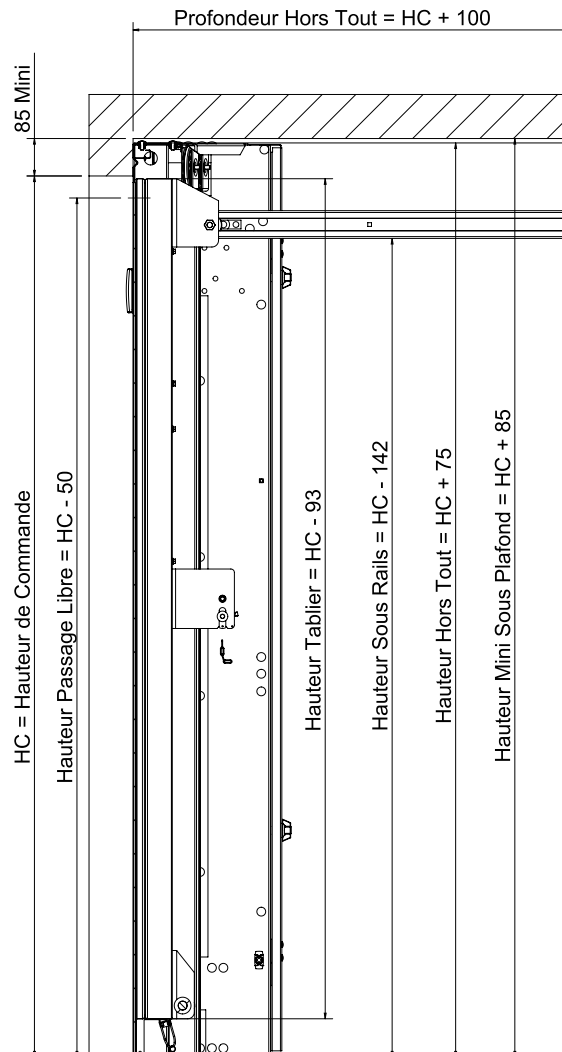

TRAFIMATIC® PLUS

Coupe horizontale pose en applique

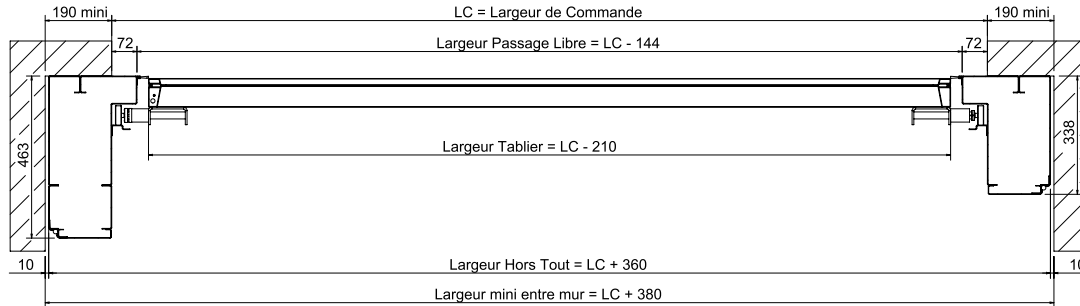

Coupe horizontale : effacement derrière écoinçons

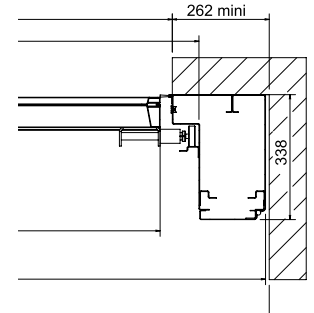

Coupe horizontale pose en tunnel

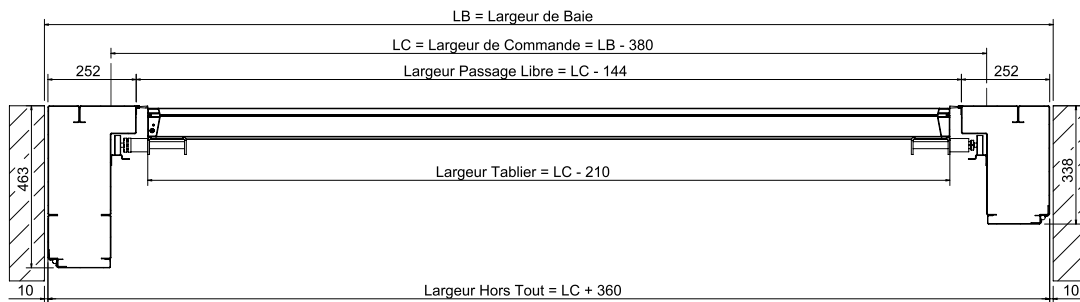

Disposition B :
pose en tunnel

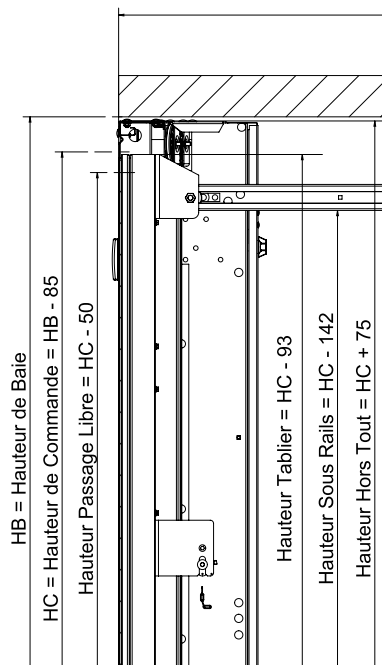

Disposition C :
effacement derrière linteau

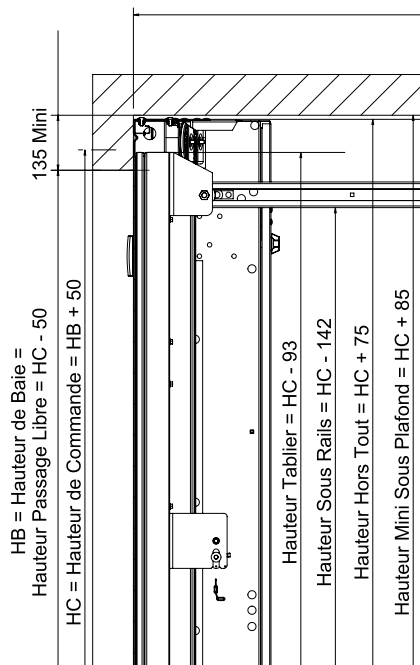

Disposition D :
pose sous lambrequin

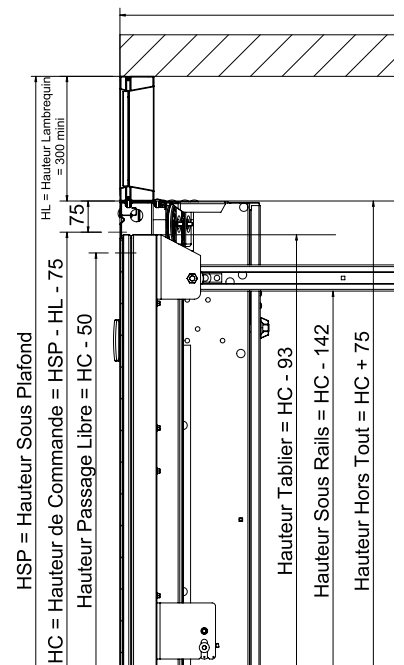

TRAFIMATIC® PLUS

1 - PRESCRIPTIONS TECHNIQUES PARTICULIÈRES

1.1 - Porte automatique de parking

Type de porte: porte basculante à trajectoire non débordante pour usage ultra-intensif

Tablier: cadre en profil tubulaire. Habillage en tôle d'acier galvanisé prépeinte RAL 9016. Nervurage vertical.

Esthétique: design à nervures verticales, sans nervures lisse, sans nervures woodgrain, à cassettes étagées, à nervures en diagonale, nervures horizontales, en chevrons, cadre nu pour habillage personnalisé (sous conditions)

Variante tablier:

- Habillage 20 mm sur cadre aluminium, design nervures larges, nervures centrées, cassettes...
- Habillage bois (Okoumé multiplis, Pin du Nord, Red Cedar)
- Ventilation basse, haute ou totale par perforation, treillis mailles soudées, barreaudage ou aluminium déployé.
- Cadre nu avec affleurement extérieur huisserie.

Huisserie en tôle d'acier galvanisé avec traverse horizontale en profil plié avec joint d'amortissement.

Guidage par rails horizontaux et rails verticaux à l'aide de galets montés sur roulement. Traverse d'écartement à l'arrière des rails.

Équilibrage par 2 contrepoids sur 2 câbles de rappel intégrés dans les piles de l'huisserie.

Verrouillage assuré par 2 électro verrou à manque de courant et le blocage mécanique « bras / biellette ». Pas de consommation de courant du verrouillage porte fermée.

Motorisation par moto-réducteur 24 Volts. Ouverture en 14 secondes. Transmission de mouvement au tablier par bras / biellette. La pile de motorisation comprendra, un bouton marche/arrêt sur pile moteur, deux barrages cellules intégrés à l'huisserie (intérieur et extérieur). Automatisation: l'ensemble sera commandé par une platine électronique incorporée à la pile d'huisserie, câblée en usine. Celle-ci devra comporter un écran L.C.D., rétro éclairé, comprenant les caractéristiques du produit, un compteur de cycle, la mémorisation des derniers défauts de fonctionnement, l'augmentation automatique du temps de pause par grand trafic, une horloge hebdomadaire intégrée, la sauvegarde des réglages, une sortie alarme avec codage des défauts, une alimentation électrique par circuit de commande basse tension et un basculement automatique en "pression maintenue" en cas de défaillance de sécurités. Verrouillage assuré par 2 électro verrou à manque de courant assurant un verrouillage économe en énergie.

Déverrouillage de l'intérieur par impulsion électrique sur les verrous secouru par batterie. En façade pour l'utilisateur, une plaque de visualisation de l'état de la porte.

Sécurité de la porte automatique assurée grâce à: 2 barrages cellules photoélectriques carénés et 1 barre palpeuse en partie basse du tablier, temporisation de sécurité, détection de surintensité en cas d'effort anormal. Signalisation du fonctionnement par 3 feux clignotants orange à Led. Parachutes sur câbles sur les deux galets bas. Possibilité d'inverser le mouvement du panneau, manuellement, de l'extérieur en cours de manœuvre ou à l'arrêt, éclairage de la zone de mouvement (avec temporisation). L'installation devra être complétée par l'éclairage de la zone et un marquage au sol.

Résistance au vent: Classe 5 selon la norme EN N° 13241-1

2 – OPTIONS ESTHÉTIQUES

2.1 Couleurs (faces intérieure et extérieure)

- Similaire nuancier RAL.
- Sablées.
- Huisserie peinte harmonisée à la couleur de la porte ou des autres menuiseries.

2.2 Portillon intégré

- Options: barre anti panique, béquille, bouton fixe, double béquille, ferme porte.
- Variantes: tôle nervurée, perforation.

2.3 Porte de service

- Porte de service harmonisée mini DL.

3 - OPTIONS TECHNIQUES

- Commande possible de la porte par: télécommande radio, ou tout autre contact sec...
- Lambrequins et calfeutrements d'aspect similaire.
- Extension pour feu rouge / vert, gestion de la priorité de passage.
- Porte de boîte DL motorisée sur même installation (1 seule télécommande).
- Contacteur à clef.
- Antenne accordée 433 MHz.
- Horloge avec fonction avancée (jours fériés...).
- Récepteur 433 MHz, alimentation 230 V ou 12/24V – jusqu'à 1000 utilisateurs.
- Émetteur Novotron, 433 MHz, anti-piratage.
- Marquage au sol.
- Éclairage de zone.