



Gamme Carport

Aménagement extérieur

DATE : _____ REF : _____

DEVIS COMMANDE

BON POUR EXÉCUTION DE LA COMMANDE

Prix public : €

Remise : %

Forfait de transport : €

Valeur totale H.T. : €

Signature et cachet du client : _____ Numéro de client : _____

Adresse de livraison : _____

Téléphone pour réception : _____

STRUCTURE : En aluminium (hormis les arceaux de toit). Laquage au choix sans plus-value.

TOIT : En polycarbonate transparent massif noir fumé, épaisseur 3 mm, traité anti-UV. Gouttières intégrées et invisibles.

HAUTEUR DE COMMANDE : Hauteur du poteau.

RÉSISTANCE AU VENT : Valeur extrême 180 km/h.

RÉSISTANCE À LA NEIGE : Jusqu'à 20 cm de neige. Au-delà, le toit doit être déneigé suivant la norme NV65.

Laquage au choix en standard
à préciser à la commande

	
Bleu canon	Blanc sablé
	
S 2400	S 2500
Gris sablé	Vert sablé
	
S 2100	S 900
Ivoire sablé	Noir sablé
	
S 2650	S 2700
Brun sablé	Bleu sablé
	
S 2100	S 2100
Noir sablé	Rouille sablé
	
S 2900	S 7016
Gris sablé	Gris sablé

STANDARD PLURIEL®

Design

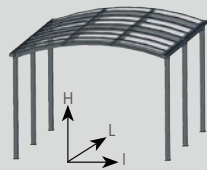

Dimensions de commande
H : Hauteur
L : Longueur
l : largeur

6 pieds toit symétrique

Longueur x hauteur (mm)	Largeur
5 640 x 2 000	3 000
x 2 300	3 000
x 2 500	3 000
x 2 990	3 000
6 345 x 2 000	3 000
x 2 300	3 000
x 2 500	3 000
x 2 990	3 000
x 3 300	3 000
7 050 x 2 000	3 000
x 2 300	3 000
x 2 500	3 000
x 2 990	3 000
x 3 300	3 000
7 755 x 2 000	3 000
x 2 300	3 000
x 2 500	3 000
x 2 990	3 000
x 3 300	3 000
8 460 x 2 000	3 000
x 2 300	3 000
x 2 500	3 000
x 2 990	3 000
x 3 300	3 000
9 165 x 2 000	3 000
x 2 300	3 000
x 2 500	3 000
x 2 990	3 000
x 3 300	3 000

STANDARD OXYGEN®

Design

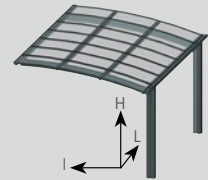

Dimensions de commande
H : Hauteur
L : Longueur
l : largeur

2 pieds toit asymétrique

Longueur x hauteur (mm)	Largeur
4 935 x 2 000	3 013

Hauteur sur-mesure souhaitée entre 1860 et 3100 mm

STANDARD OZONE®

Design

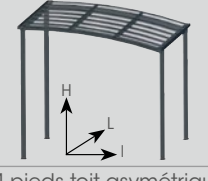

Dimensions de commande
H : Hauteur
L : Longueur
l : largeur

4 pieds toit asymétrique

Longueur x hauteur (mm)	Largeur
4 935 x 2 000	3 000
x 2 300	3 000
x 2 500	3 000

STANDARD SINGULIER®

Design

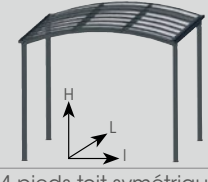





Dimensions de commande
H : Hauteur
L : Longueur
l : largeur

4 pieds toit symétrique

Longueur x hauteur (mm)	Largeur
2 820 x 2 000	3 000
x 2 500	3 000
4 935 x 2 000	3 000
x 2 300	3 000
x 2 500	3 000
x 2 990	3 000

OPTIONS

TECHNIQUE	Kit pour configuration Y, M, L ou H. Structure en aluminium, vis en inox.				Platine d'aide à la pose pour OXYGEN® (le lot de 2). Cette platine vous permet de faire tenir le poteau pour couler la maçonnerie. NFF16255	Jambe de force Préconisé en cas de forte exposition au vent pour le carport Ozone et Singulier d'une hauteur de commande ≥ 2500 mm. NFF16285
	Pour carports 2 pieds OXYGEN®	Pour carports 2 et 4 pieds OXYGEN® et OZONE®	Pour carports 4 et 6 pieds OZONE®, SINGULIER®, PLURIEL®			
	 <p>Configuration M. 4935 x 50 mm, épaisseur 3 mm, assurant la jonction en largeur entre 2 carports accolés côté opposé aux pieds.</p>	 <p>Configuration L. 2870 x 88 mm, épaisseur 3 mm, assurant la jonction en largeur entre 2 carports accolés.</p>	 <p>Configuration Y. forme omega, 4935 x 130 mm, épaisseur 3 mm, assurant la jonction en longueur entre 2 carports accolés, côté pieds.</p>	 <p>Configuration H. 2870 x 88 mm, épaisseur 2 mm assurant la jonction en largeur entre 2 carports accolés.</p>		