

Notice de pose

Document à conserver

PREPARATION

1 - Vérifier la conformité de la baie

Opérations préalables à l'installation de la porte :

- Dressage des faces d'appui : pour assurer un fonctionnement optimal de votre porte Maéva et en faciliter la mise en œuvre, les faces d'appui sur la maçonnerie, doivent être dressées sur 150 mm autour de la baie.
- Réservations au sol : pour éviter toute infiltration d'eau dans le garage, un décaissement de 30 mm maxi. pourra être réalisé au sol selon plan suivant :

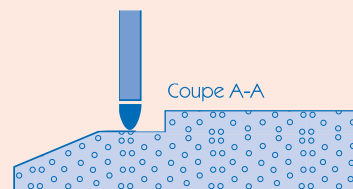
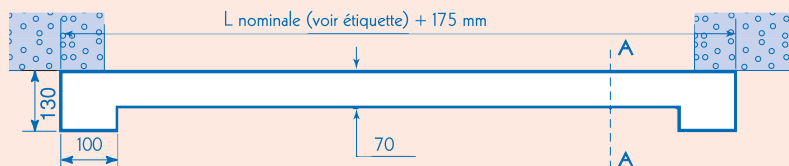

2 - Vérifier que votre colisage est complet

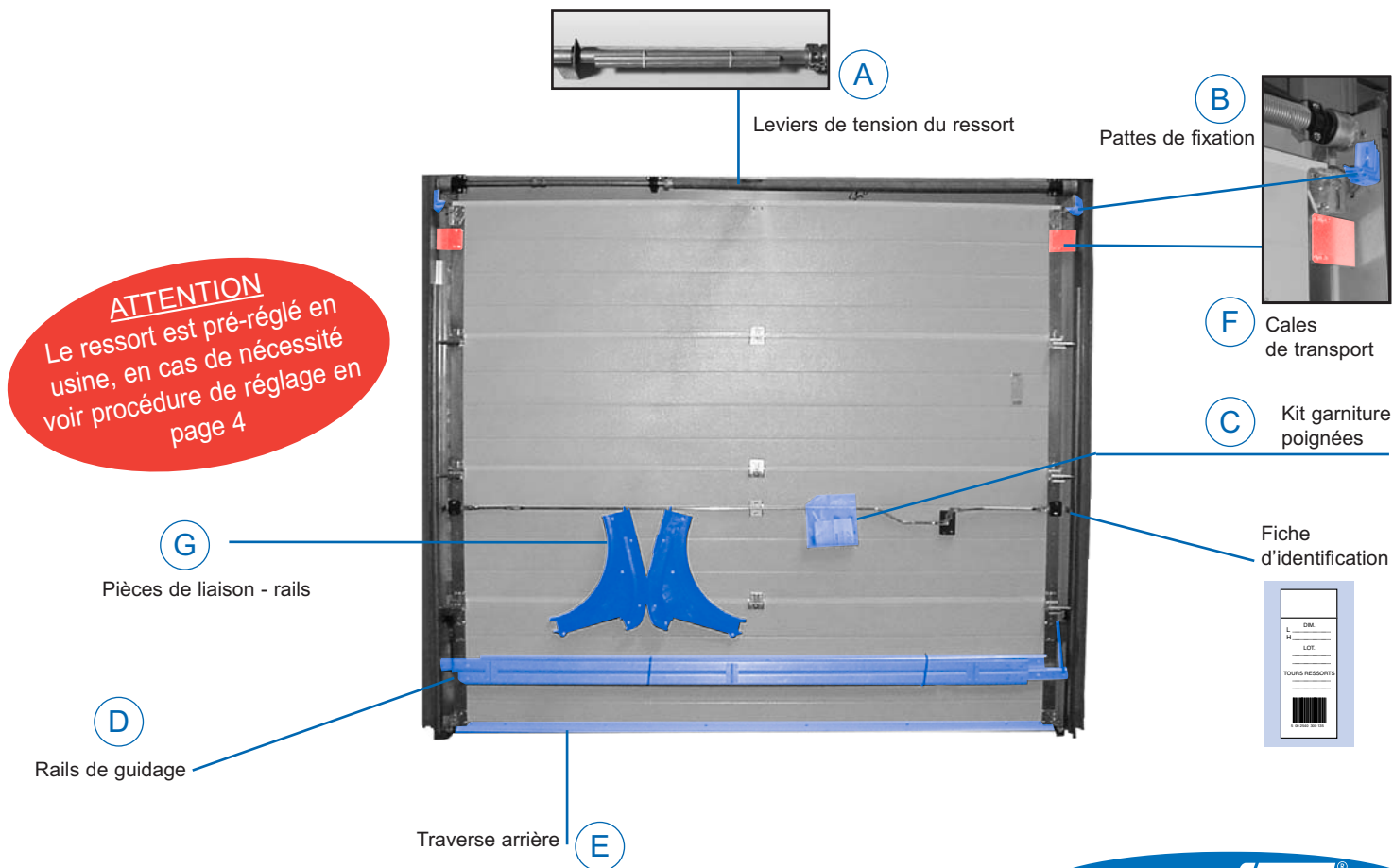

4 - Monter les 6 pattes de fixation (B) sur les montants verticaux de l'huissérie

5 - Poser la porte sur la baie, vérifier les niveaux et l'aplomb  et fixer l'huissérie

Pose en applique

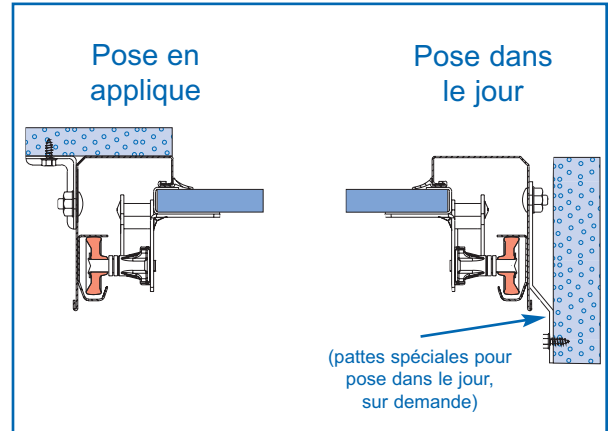
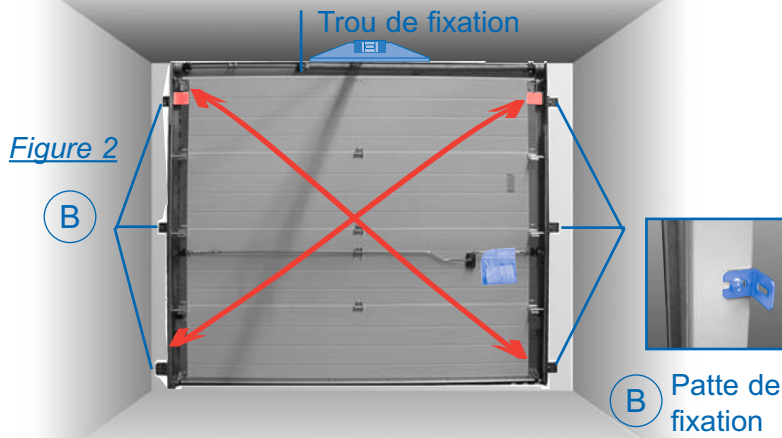

6 - Vérifier les diagonales, puis bloquer les fixations

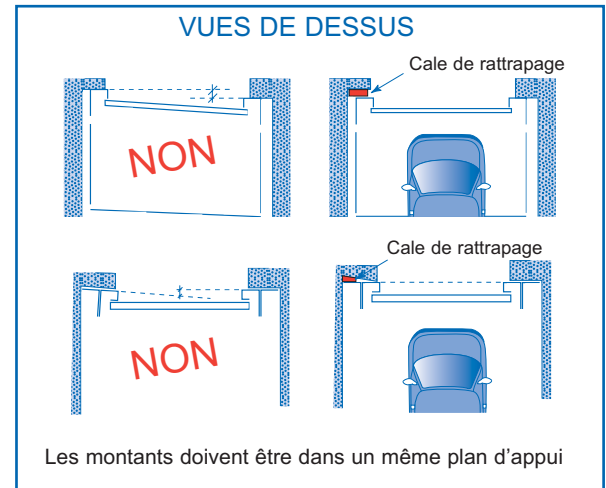
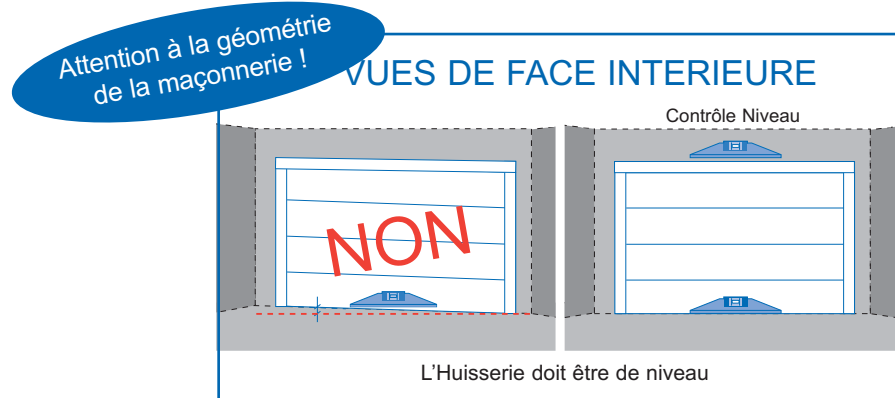

7 - Assembler les rails et leurs pièces de liaison (G)

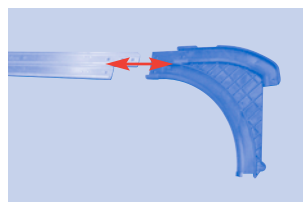

Mettre en place les 3 vis

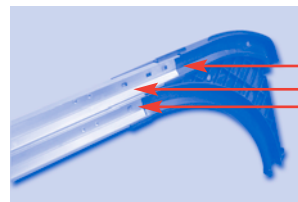

MONTAGE DES RAILS DE GUIDAGE

8 - Fixer les rails sur les montants

Enlever le galet haut



Fixer le rail horizontal

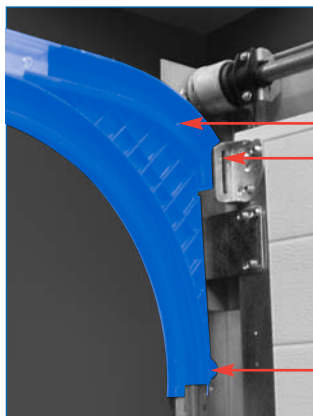

Remettre le galet haut



9 - Régler les galets haut

suivant mode :

Motorisé



ou

Manuel



10 - Préparer la traverse arrière

- 1- Démontez les équerres fixées à chaque extrémité de la traverse
- 2- Sortez les coulisses
- 3- Positionnez les plaques de serrage
- 4- Montez les équerres sur la traverse dans le sens inverse de leur position précédente

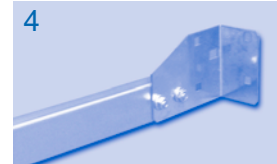

11 - Fixer la traverse arrière (E) à l'extrémité des rails (D)

12 - Vérifier les diagonales et les niveaux, puis bloquer les fixations*

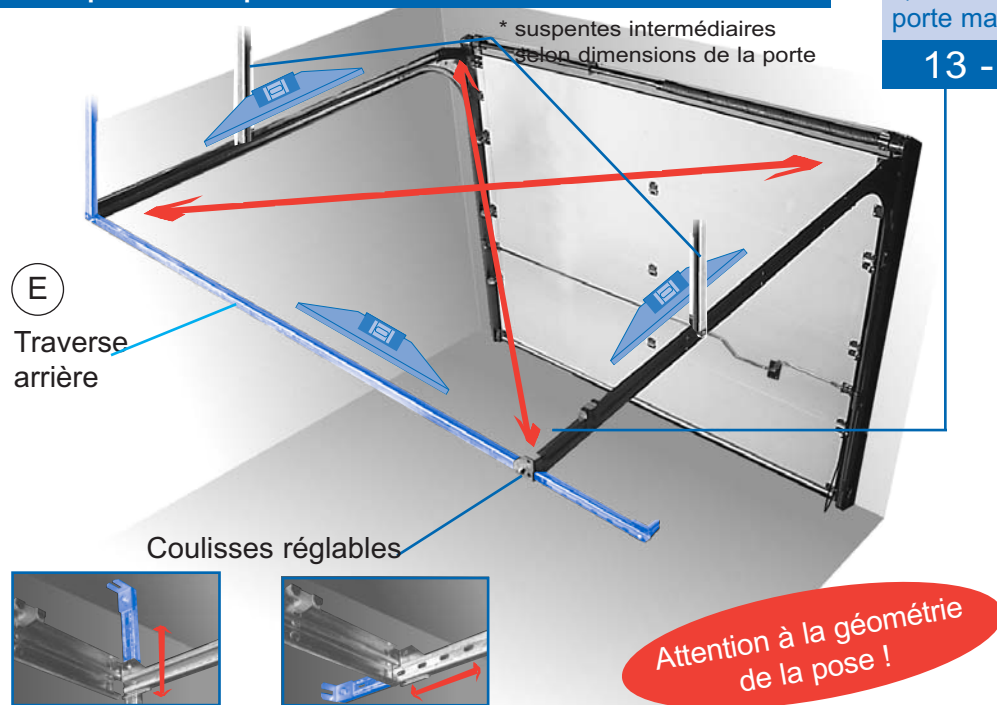

Retenues d'ouverture (seulement sur porte manuelle)



13 - Régler les retenues arrière

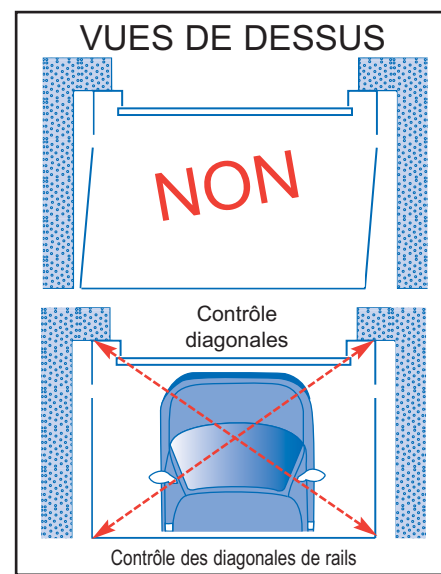

14 - Montage des poignées

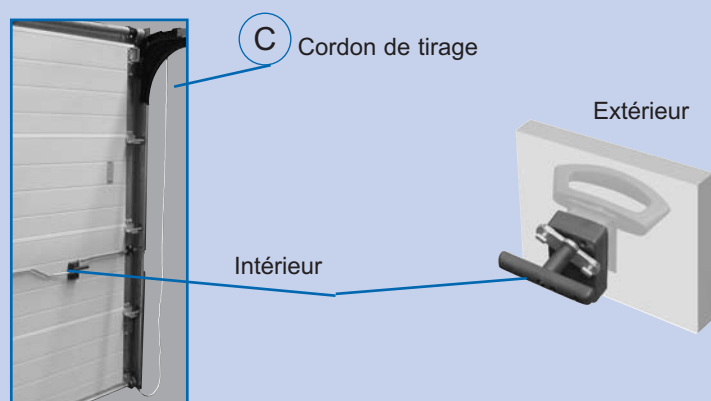

15 - Enlever les cales de transport (F)

16 - Effectuer une première ouverture complète et vérifier la tension des câbles En cas de déséquilibre dans la tension des câbles, revérifier niveaux et diagonales

MOTORISATION

Système de motorisation intégrée Novoporte : consulter la notice spécifique d'utilisation.

CONSIGNES D'ENTRETIEN

ATTENTION
Le fabricant décline toute responsabilité dans les dégâts éventuels causés par le non respect des instructions d'installation portées dans ce document.



- Retirer les films plastiques de protection après la fin de la pose
- Lubrifier les axes de galets et les charnières à la mise en service (hors pousses)
- Ne pas graisser les rails de guidage
- Ne pas utiliser de produits décapants ou détergents
- Ne pas utiliser de machine de lavage par haute pression
- N'utiliser que des produits de nettoyage non agressifs
- Pour peindre la porte : poncer la surface, rincer à l'eau, sécher. Etendre un apprêt et après durcissement appliquer une peinture de finition du

MAINTENANCE - DEPANNAGE

1 • La porte se manoeuvre difficilement

- Vérifier les niveaux et l'aplomb
- Vérifier les diagonales et le parallélisme des rails verticaux (5)
- Vérifier les diagonales et le parallélisme des rails horizontaux (12)
- Régler les galets selon procédure ci-dessous (ils doivent tourner librement dans les rails)

2 • La porte ferme difficilement

- Détendre le ressort (ci-dessous)

3 • La porte se bloque lors de la fermeture

- Tendre le câble. Cf ci-dessous.

4 • La porte s'ouvre difficilement

- Tendre le ressort (ci-dessous)

5 • Un câble est détendu

(l'ouvrant n'est pas de niveau)

- Après avoir desserré le manchon d'accouplement fixé sur l'axe du ressort, tendre le câble en tournant le tambour d'enroulement

6 • Le verrouillage est difficile

- Régler les gâches (réglage de la hauteur)
- Régler les tringleries de serrure (engagement de pêne 5 mm)

CONTROLE DU REGLAGE DES

Contrôle à effectuer de chaque côté de la porte

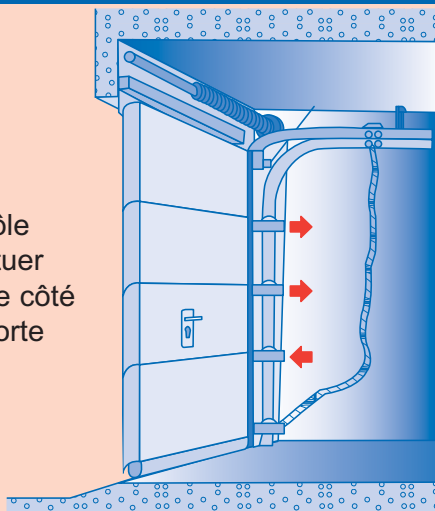

Sens de réglage des appuis des galets dans les rails

EQUILIBRAGE

La porte est pré-équilibrée, ressort réglé en usine. En cas de nécessité, modifier la tension du ressort selon procédure ci-dessous.

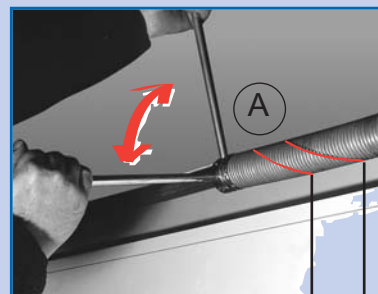

= 1 tour

Procédure de modification du réglage usine de l'équilibrage (si nécessaire)

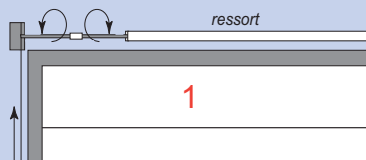

Opération avant réglage :

- ressort détendu
- mandrin mobile desserré
- manchon d'accouplement desserré
- porte fermée et verrouillée manuellement

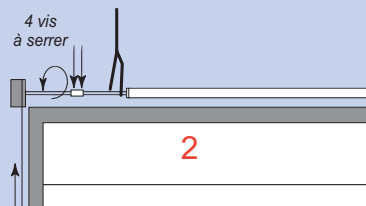

1 - Tendre les câbles de levage Gauche et Droite en agissant sur les axes d'équilibrages.

- 2 - Serrer les 4 vis du manchon d'accouplement en maintenant la tension des câbles. (déplacer le manchon d'un quart de tour avant le serrage). Bloquer l'axe d'équilibrage à l'aide d'une pince-étau. (contre le linteau).

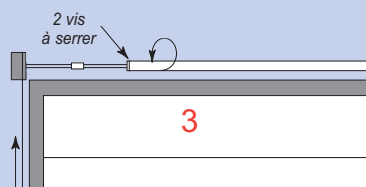

- 3 - Tendre le ressort au nombre de tours indiqué. Serrer le mandrin mobile sur l'axe puis relâcher la pince-étau.

ATTENTION
Ne pas desserrer le mandrin sans le maintenir fermement en position, à l'aide des leviers (A).