

Scannez ce QR code,
et téléchargez la fiche
produit pour accompagner
vos devis

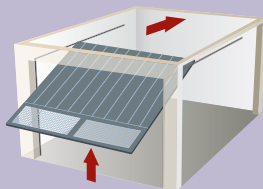

FABRIQUÉE EN FRANCE



UNE GAMME
DU PETIT AU GROS
COLLECTIF

HABITAT COLLECTIF

TRAFÉCO® PLUS . TRAFIMATIC® PLUS



Retrouvez toutes les
informations de l'habitat
collectif dans notre
**documentation Gamme
Habitat Collectif.**

**Pour plus d'informations
ou devis, contactez votre
interlocuteur commercial.**

PORTE
AUTOMATIQUE
DE PARKING

GAMME HABITAT COLLECTIF

Accessoires

LES PORTES AUTOMATIQUES NOVOFERM® VALORISENT TOUS VOS PROJETS



TRAFIMATIC® PLUS

• Trafimatic® Plus, conçue pour répondre aux utilisations hyper intensives et à la personnalisation attendue par les architectes!

La porte automatique Trafimatic® Plus, équipée du système d'entraînement Novoferm® par bras biellette, permet d'assurer un silence de fonctionnement inégalable, une endurance exceptionnelle et une très grande rapidité d'ouverture.

Ses performances de fiabilité et de robustesse associées à la plus large gamme d'habillages du marché et à la possibilité de design sur-mesure en font le produit exceptionnel.



TRAFÉCO® PLUS

• Traféco® Plus, la réponse au service des nouvelles exigences! Rapide et silencieuse, Traféco® Plus, porte de parking collectif basculante, non débordante combine l'esthétisme et la rapidité d'installation. Les prescripteurs, les installateurs, les entreprises de maintenance mais aussi les utilisateurs bénéficient d'une solution fiable, robuste et performante.

Les portes automatiques de parking Novoferm® Habitat: Les solutions aux atouts différenciant!

Confort d'utilisation, sécurité, performance et robustesse sont ainsi des critères importants auxquels s'ajoute également la demande de personnalisation en raison des choix d'architecture.

BIEN CONSEILLER, POUR BIEN CHOISIR

Données techniques	Trafimatic® Plus	Traféco® Plus
Certification CE	BV11-949	BV10-382
Équilibrage	2 contrepoids	1 ressort de torsion
Usage	Super intensif	Intensif
Dimensions mini	2300 x 1900	2300 x 1800
Dimensions maxi	5250 ⁽¹⁾ x 2750	4000 x 2500 ⁽²⁾
Côté moteur	Au choix	Au choix
Surface maxi	13 m ²	9 m ² ⁽³⁾
Remplissages tablier / Design	Gamme basculante	Gamme basculante
Retombée de linteau	85 mm	135 mm

(1) Possible jusqu'à 5250 tout RAL, possible jusqu'à 6000 mm en galva, à peindre rapidement.

(2) 2250 pour porte à cassettes.

(3) Bois et barreaudage intégral 7 m² (Traféco® Plus)

Données techniques	Trafimatic® Plus	Traféco® Plus
Ecoïncrons (côté moteur / opposé moteur)	190 mm / 190 mm	210 mm / 80 mm
Temps d'ouverture / ou fermeture	14 secondes	12 à 15 secondes
Portillon incorporé (option)	OUI	NON
Huissierie peinte (option)	Tout RAL	Tout RAL
Gestion des feux rouges / verts (option)	OUI	OUI
Horloge hebdomadaire simple	OUI	OUI
Émetteur / Fréquence / Nombre de fonctions	Novotron - 433 MHz - 12 fonctions	
Menu électronique en anglais	OUI	OUI
Mémorisation des défauts de fonctionnement ou d'utilisation	OUI	OUI

ORGANES DE COMMANDE

- Contacteur à clef.
- Antenne accordée 433 MHz.
- Horloge avec fonction avancée (jours fériés...).
- Récepteur 433 MHz, alimentation 230 V ou 12/24V – jusqu'à 1000 utilisateurs.
- Émetteur Novotron, 433 MHz, anti-piratage.

SÉCURITÉ

- Marquage au sol.
- Carte de priorité de passage embrochable.
- Feux rouges/verts de priorité de passage.
- Éclairage de zone.

ADAPTABILITÉ

Des calfeutrements ou lambrequins au design identique à la porte peuvent être réalisés. Ils sont montés sur ossature rigide pour garantir robustesse et facilité de pose.

DES PORTES PLEINES D'ATOUTS

NOUS
CONSULTER

ESTHÉTISME

Novoferm® propose plusieurs essences pour un habillage bois, des couleurs d'hubriserie coordonnées. En fonction des besoins et des envies, un tablier cadre nu peut être proposé.

ROBUSTESSE

Destinée à un usage intensif, la gamme peut fonctionner sans interruption ! L'équilibrage par contrepoids s'adapte à toutes les dimensions et à tout type de remplissage tout en conservant souplesse et fiabilité de fonctionnement. Destinée à un usage intensif, la porte Traféco® Plus bénéficie d'une **garantie exceptionnelle de 2 ans** sur son ressort d'équilibrage (ressort de torsion caréné).

INSTALLATION

Quel que soit le chantier, la mise en œuvre est très rapide grâce à un niveau maximal de pré montage réalisé et contrôlé en usine. Pour faciliter la maîtrise des produits, leur maintenance et l'accessibilité aux composants, la porte Trafimatic® Plus et la porte Traféco® Plus utilisent les mêmes éléments : platine électronique de commande, cellules, barre palpeuse.

RAPIDITÉ

Très rapide, la porte automatique de parking Traféco® Plus permet de libérer rapidement la voie publique ou le parking : elle s'ouvre en 12 à 15 secondes !

La porte automatique de parking Trafimatic® Plus, quant à elle, s'ouvre en 14 secondes et ce quelles que soient ses dimensions !

SYSTÈME ANTI-PIRATAGE



Les émetteurs Novotron 502, compatibles avec le récepteur intégré de la porte Trafimatic® Plus, fonctionnent sur une fréquence de 433 MHz et sont « anti-piratage » grâce au code tournant. Ces émetteurs possèdent deux fonctions et permettent à l'utilisateur de commander la porte de box. Compatibilité porte commune ou porte de box.

SÉCURITÉ

La sécurité des biens et des usagers est renforcée grâce à l'intégration de deux barrages cellules : un à l'intérieur, l'autre à l'extérieur discret et parfaitement intégré à l'hubriserie. Fixée sous le tablier, une barre palpeuse permet de détecter toute résistance à la fermeture (avec contact).

Exclusif : L'état de fonctionnement des sécurités est visible par l'utilisateur. Une détection électronique d'obstacles permet de renforcer ces sécurités. Trafimatic® Plus et Traféco® Plus sont conformes à la norme EN 13241.1, parce que la sécurité est une exigence absolue pour Novoferm®.

VENTILATION

La ventilation peut être nécessaire dans 2 situations, besoin d'aération du parking conformément aux normes et réduction de l'effort du vent et de l'effet venturi pour garantir un bon fonctionnement de votre porte : dans ce cas, privilégiez une ventilation en partie haute.

FEUX ET CELLULES

Équipée de trois feux clignotant 24V à Led signalant avec préavis la mise en mouvement de la porte. Porte fermée, le barrage cellule extérieur est protégé du vandalisme par le tablier. Sécurité électronique à l'effort intégré aux portes.

CALCULEZ LE BESOIN DE VENTILATION TRAFÉCO® PLUS & TRAFIMATIC® PLUS

La norme indique que la ventilation minimum sur un parking doit être de 0,06 m² par véhicule.

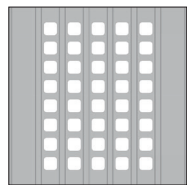

Perforation
(45 x 45 mm)
coefficient de ventilation : 0,40

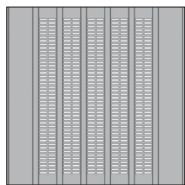

Tôle perforée
(6 x 25 mm)
coefficient de ventilation : 0,33

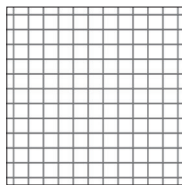

Treillis maille soudée
(50 x 50 mm)
coefficient de ventilation : 0,80



Barreaudage en T
coefficient de ventilation : 0,70
(uniquement sur Traféco® Plus)

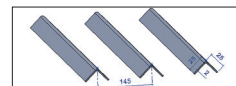

Barreaudage en V
Épaisseur 2 mm
coefficient de ventilation : 0,70
(uniquement sur Trafimatic® cadre acier)

Exemple : parking de 10 places, ventilation assurée uniquement par la porte, 0,06 x 10 = 0,60 m².

Calcul de la ventilation :

Trafimatic® Plus : [(largeur de porte - 280) x hauteur de ventilation] x coef. de ventilation.

Traféco® Plus : [(largeur de porte - 90) x hauteur de ventilation] x coef. de ventilation.

Porte de 3200 mm de large, ventilation par perforation sur hauteur 600 mm : [(3200 - 200) x 600] x 0,33 = 59,4 dm² soit 0,594 m².

La ventilation peut être haute, basse ou intégrale.

NOTICE TECHNIQUE

TRAFIMATIC® PLUS

Limites de fabrication sans portillon

Largeur maxi	Hauteur maxi	Surface maxi
5000	2750	13 m ²

Possible jusqu'à 5250 mm tout RAL.
Possible jusqu'à 6000 mm en galva, à peindre rapidement.

Réservations utiles

Retombée de linteau mini	Écoinçon côté moteur	Écoinçon côté opposé	Profondeur libre
85	190	190	HC + 100

Limites de fabrication avec portillon

Largeur maxi	Hauteur maxi	Surface maxi
5000	2500	12,5 m ²

Remplissage limité :
- Tôle nervurée verticale uniquement
- Ventilation uniquement perforée 6 x 25 mm ou 45 x 45 mm

Coupe verticale pose en applique

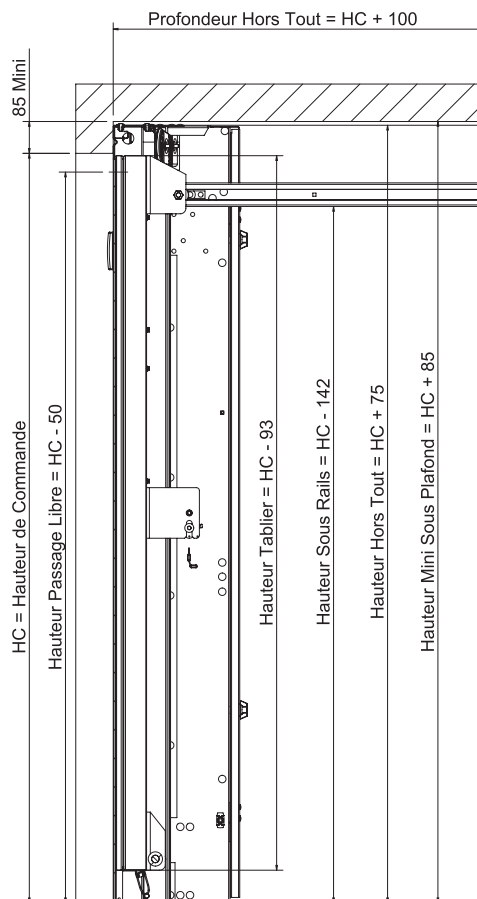

Disposition B : pose en tunnel

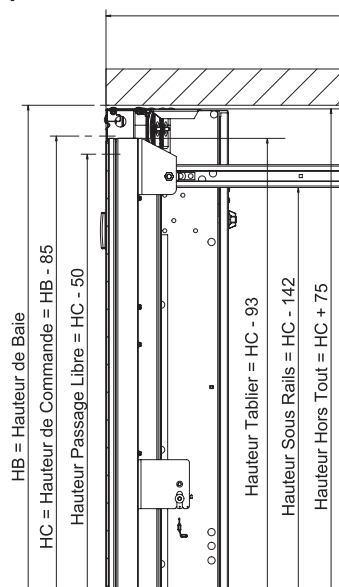

Disposition C : effacement derrière linteau

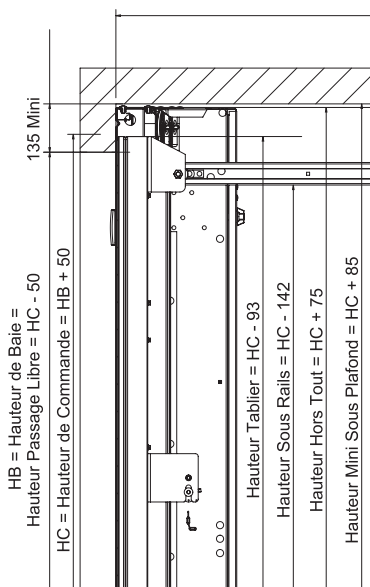

Disposition D : pose sous lambrequin

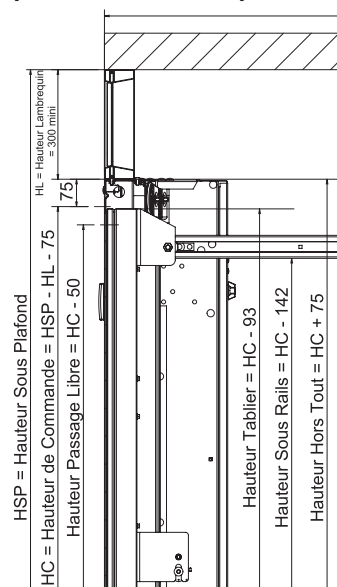

SCHÉMAS TECHNIQUES TRAFIMATIC® PLUS

(cotes en mm)

Coupe horizontale pose en applique

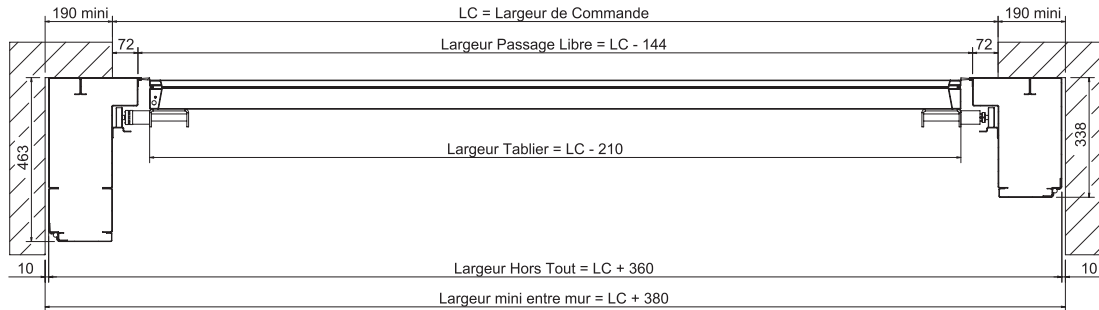

Coupe horizontale pose en tunnel

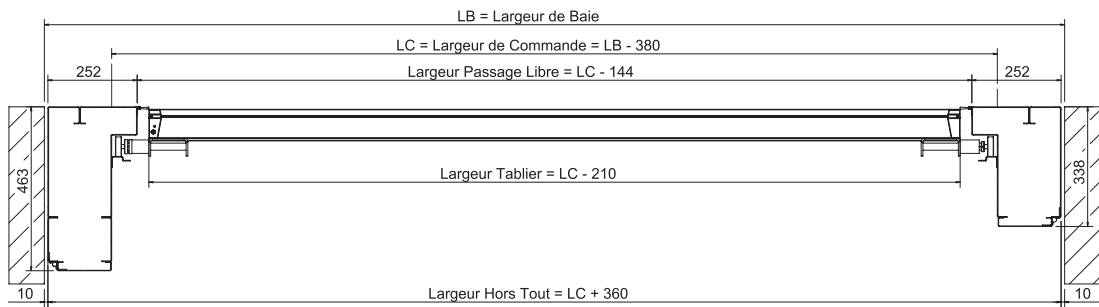

Coupe horizontale : effacement derrière écoinçons

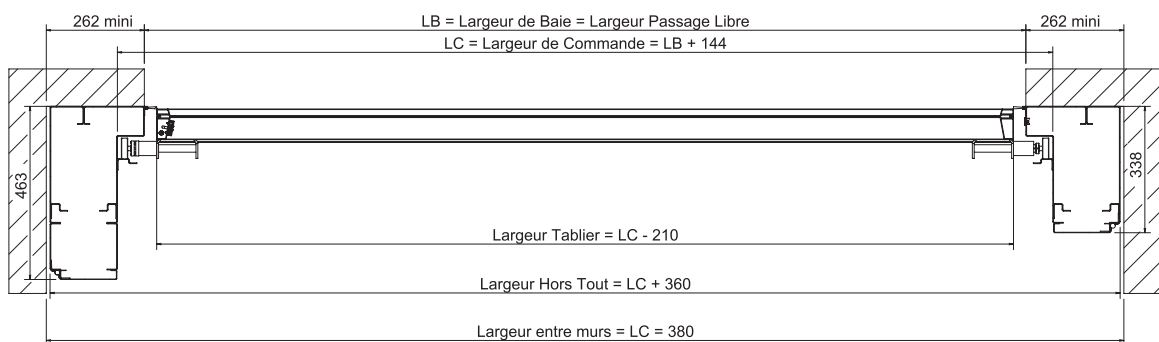

Emprise au sol

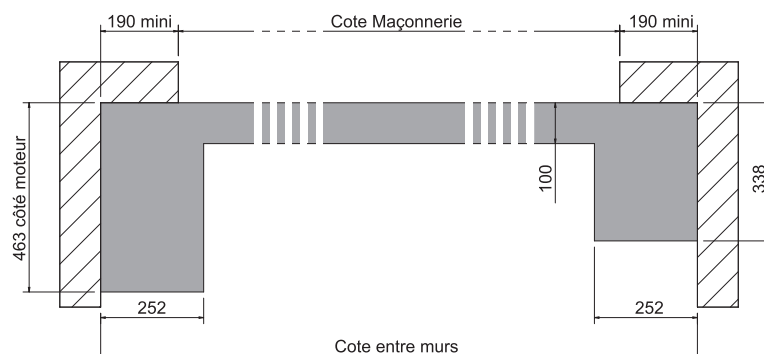

NOTICE TECHNIQUE

TRAFECO® PLUS

Limites de fabrication sans portillon

Largeur maxi	Hauteur maxi	Surface maxi
4000	2500 (2250 pour porte à cassettes)	9 m ²

Réservations utiles

Retombée de linteau mini	Écoinçon côté moteur	Écoinçon côté opposé	Profondeur libre
135	210	80	HC + 200

Treillis et barreaudage	Surface maxi
Barreaudage	Nous consulter
Treillis	Nous consulter

Coupe verticale pose en applique

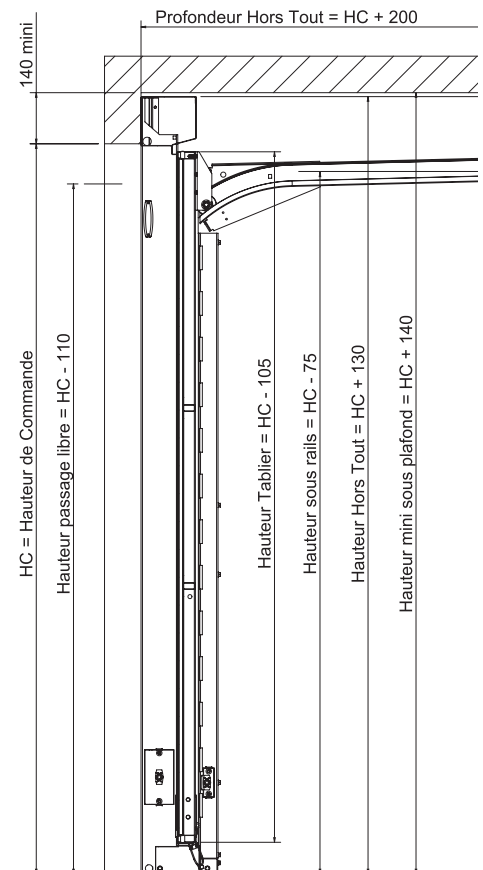

Disposition B: pose en tunnel

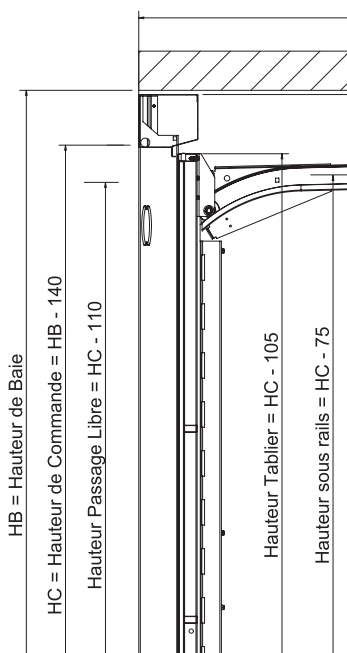

Disposition C: effacement derrière linteau

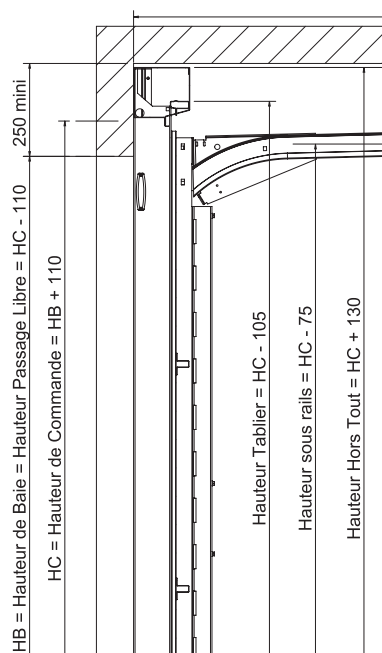

Disposition D: pose sous lambrequin

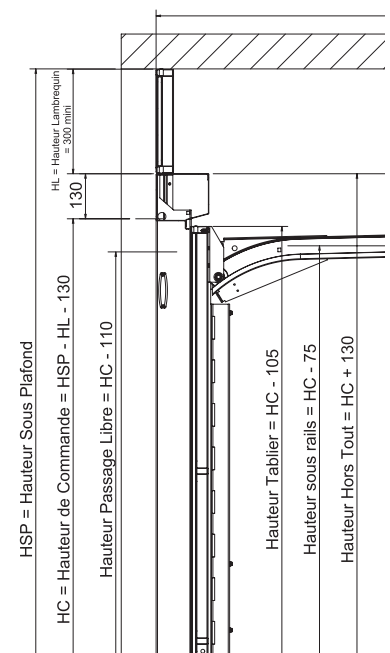

SCHÉMAS TECHNIQUES TRAFÉCO® PLUS

(cotes en mm)

Coupe horizontale pose en applique

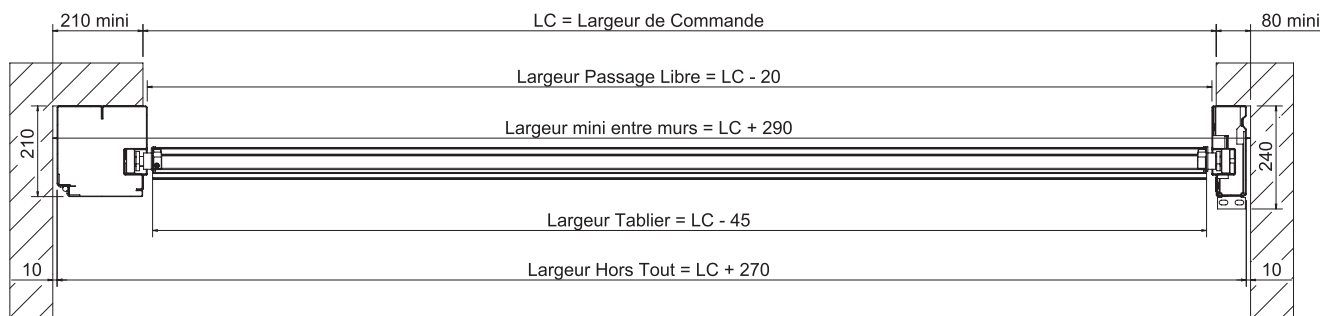

Coupe horizontale pose en tunnel

