

**Perçages des parements**

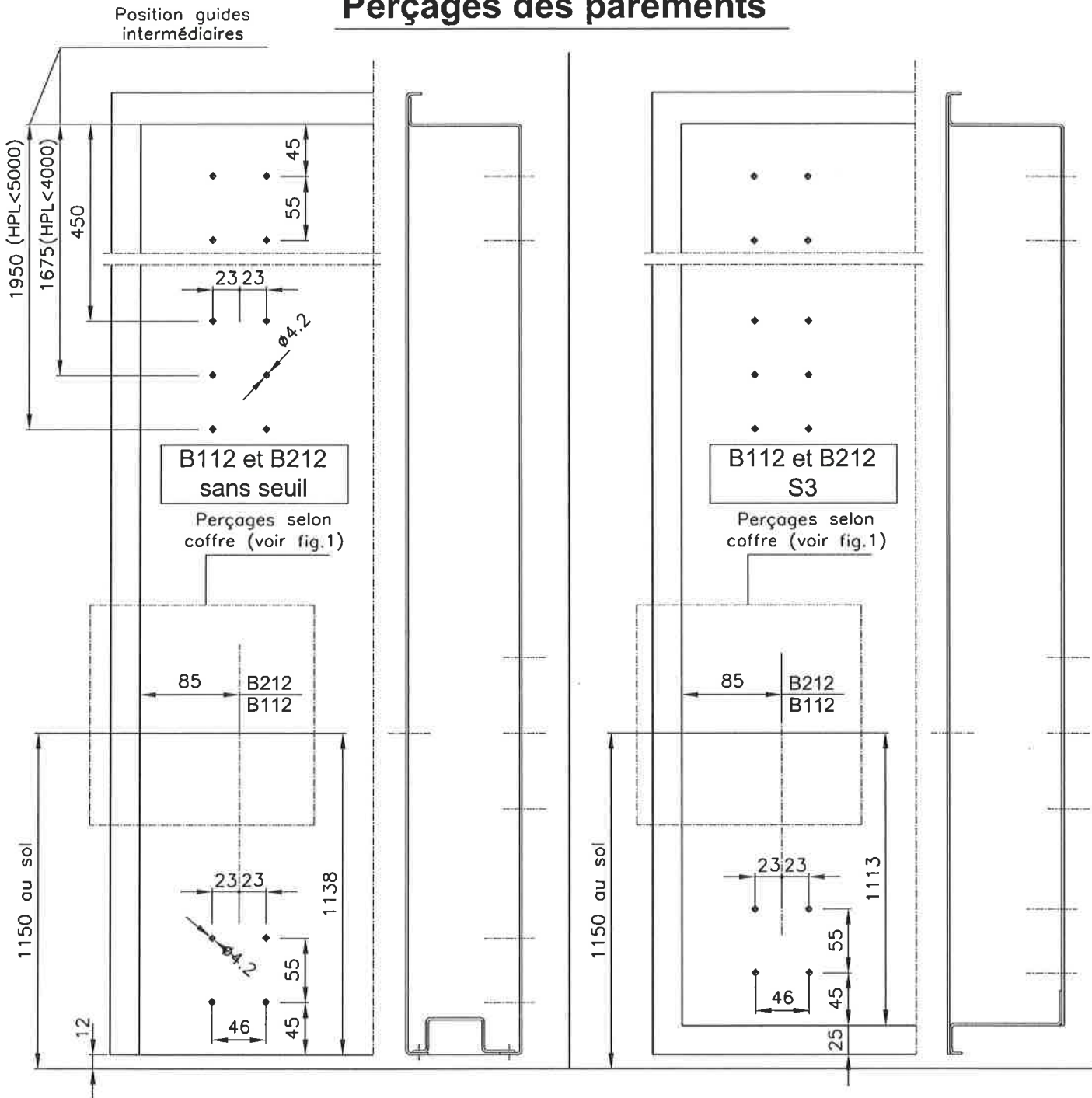

Coffre  
FERMOD 219  
(B112 et B212)

Fig.1

Coffre  
COMMUNELLO 690  
(semi-fixe B212)

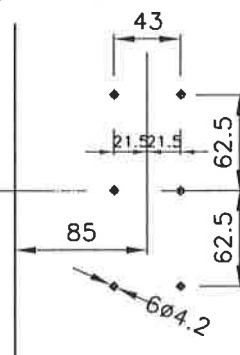
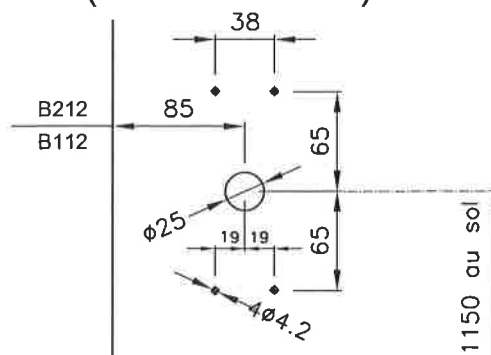

**- Détails tringle basse**

Selon le type de porte (avec ou sans seuil),  
la tringle basse porte la réf: 1 ou 1A

**Fig.2**

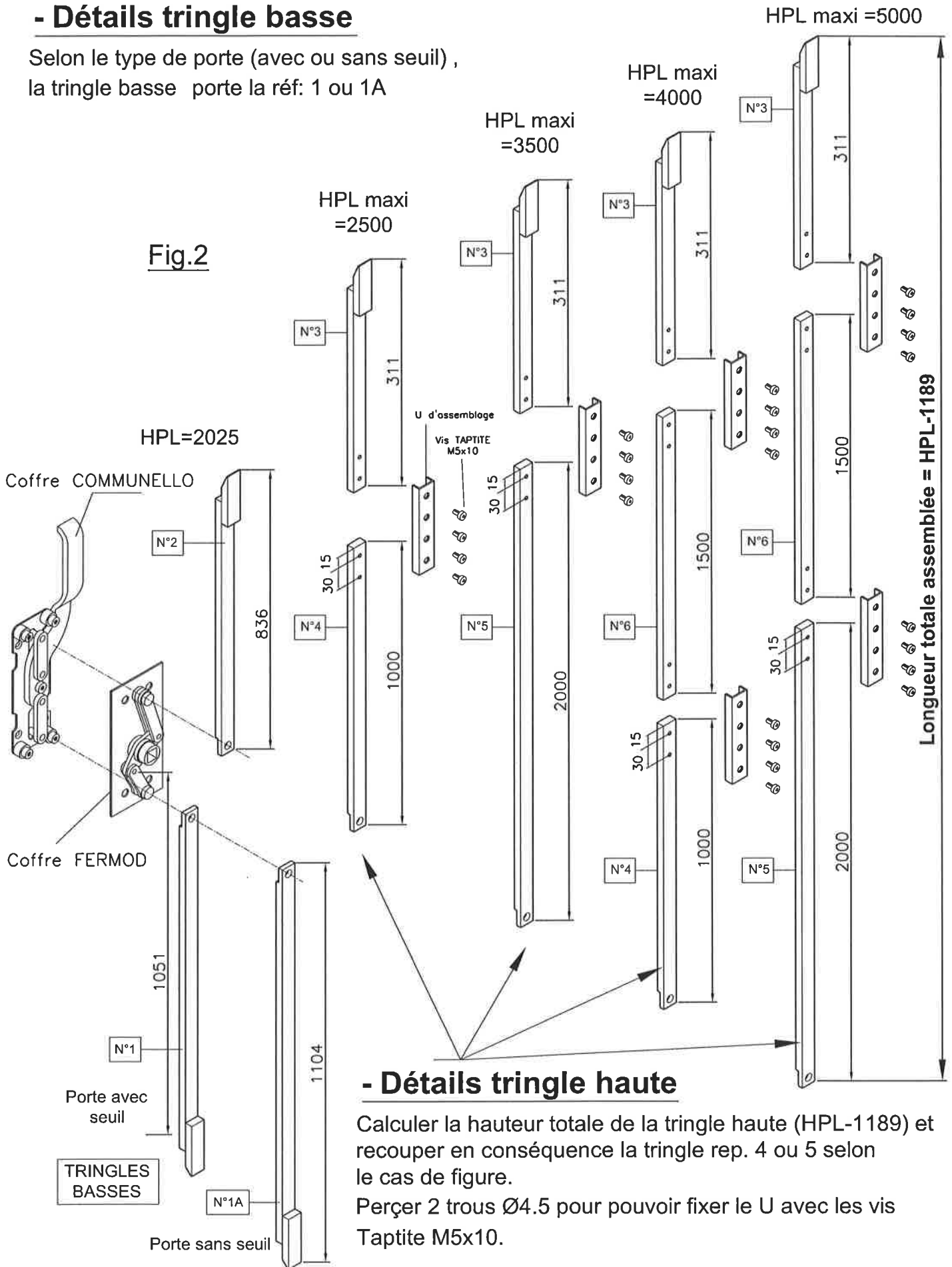

**- Détails tringle haute**

Calculer la hauteur totale de la tringle haute (HPL-1189) et recouper en conséquence la tringle rep. 4 ou 5 selon le cas de figure.

Perçer 2 trous Ø4.5 pour pouvoir fixer le U avec les vis Taptite M5x10.

**-Montage crémone FERMOD 219**

- 1°) Démontez le capot du coffre
- 2°) Raccordez les tringles aux biellettes et montez les axes
- 3°) Positionnez l'index conformément au sens de rotation souhaité
- 4°) Remontez le capot et fixez le tout avec les vis TF 4.8 x 80

**Fig.3**

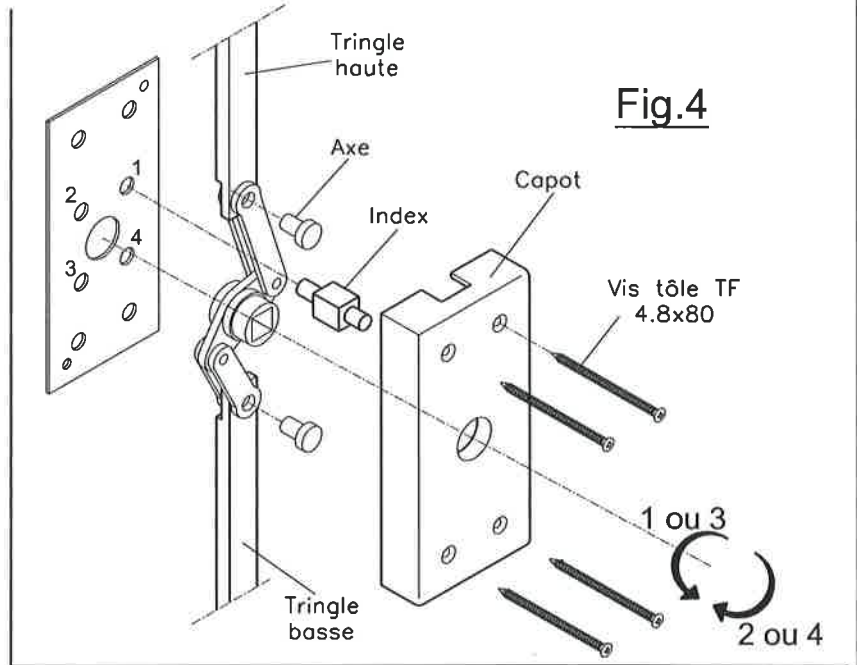
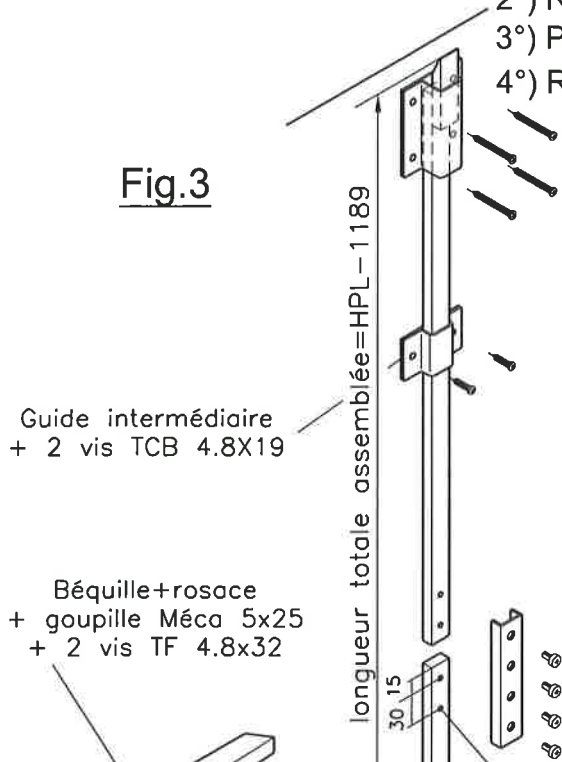

Selon besoin, recouper la tringle située au dessus du boîtier, percer 2 trous  $\varnothing 4.5$  et fixer le U avec les vis M5 x 10

Coffre FERMOD

Axe carré de 14

Vis tôle TF 4.8x80

Rondelles plate M20 (pour B112 et B212)

porte B212  
Gâche à rampe fixée sur battement avec 2 vis tôle TF 4.8x19

Tringle basse

Ecrou borgne HM12 + rondelle éventail M12

Guide tringle

Vis tôle TC 4.8x45

Gâche + 2 Vis TF 4.8x32 (porte sans seuil)

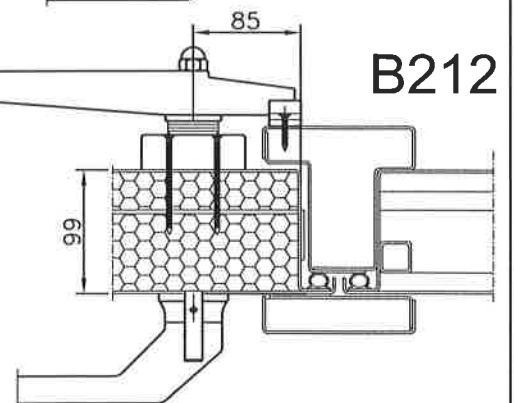
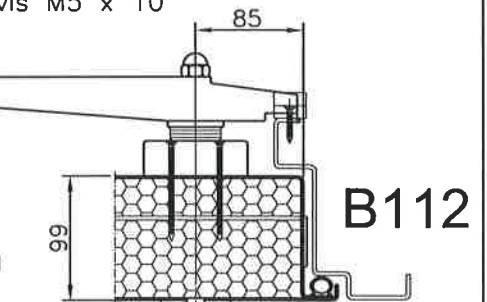

**-Montage crémone COMMUNELLO 690  
sur vantail semi-fixe B212**

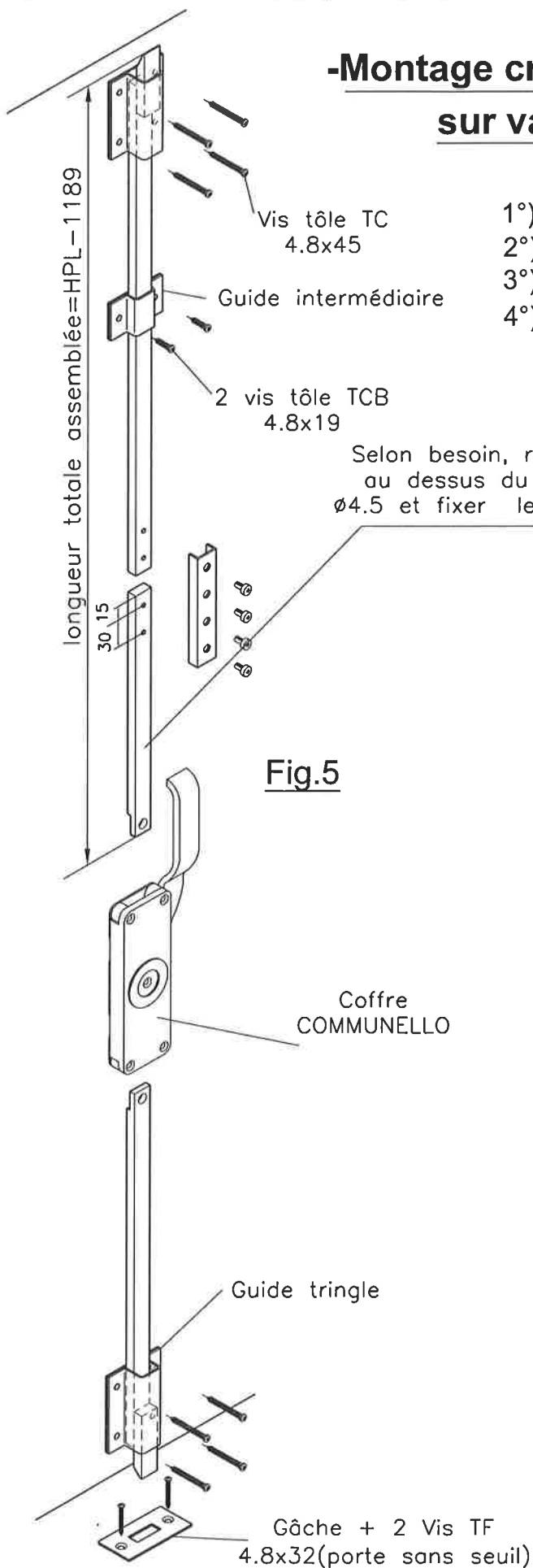

**Fig.5**

- 1°) Démontez le capot du coffre
- 2°) Fixez le coffre avec les 4 vis TF 4,8 x 80
- 3°) Raccordez les tringles aux biellettes
- 4°) Remontez le capot avec les vis TF/90° M5 x 10

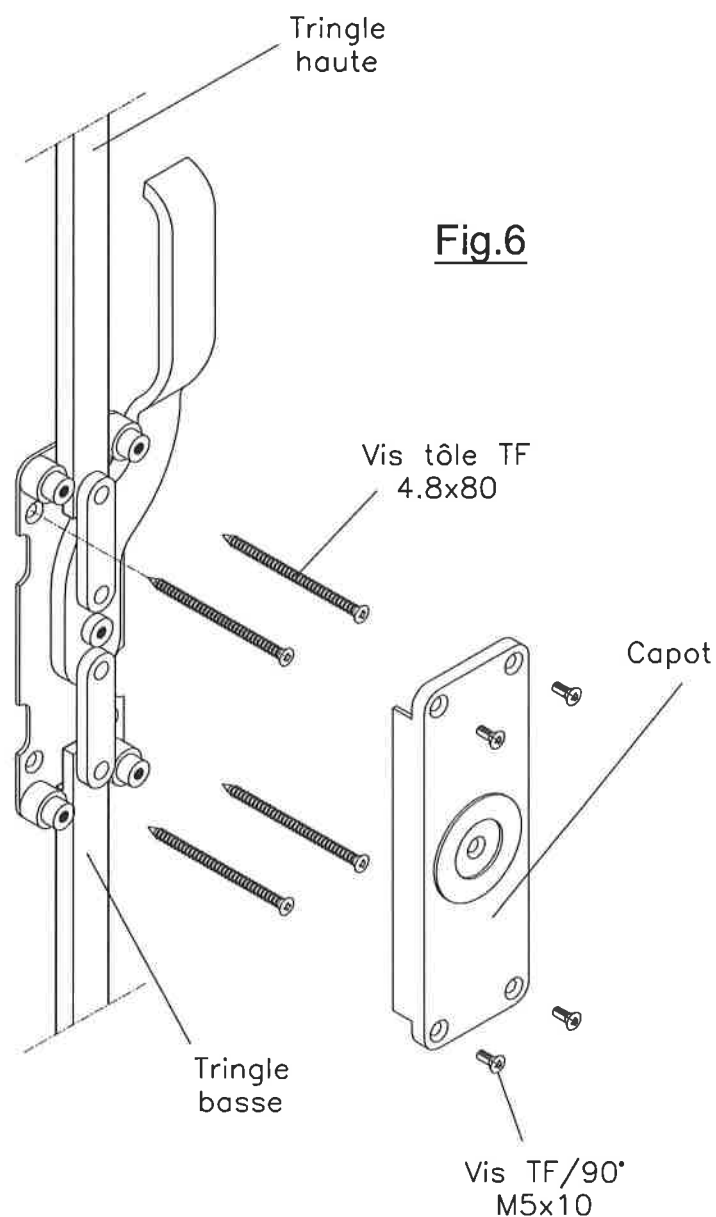

**Fig.6**